

XTRAINER 2018-2019

300cc

CATALOG OF SPARE PARTS



ここに記載されている画像とコンテンツは Betamotor SpA の独占的所有物であり、Betamotor SpA がすべての権利を留保します。あらゆる形式での複製、修正、編集、流布、伝達、利用、および Betamotor SpA によって書面で明示的に承認されていない限り、元の方法または派生した方法は固く禁じられています。いかなる違反も、Betamotor SpA によって関連するすべての民事および刑事フォーラムで積極的に追及されます。

TAV.01A クランクケース式

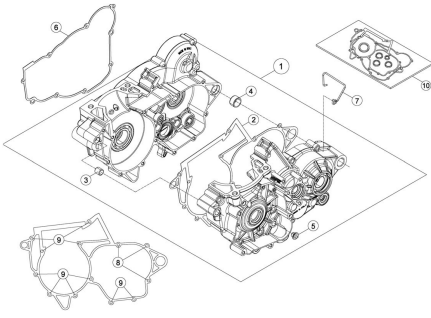

Pag. 6

TAV.01B クラッチカバー

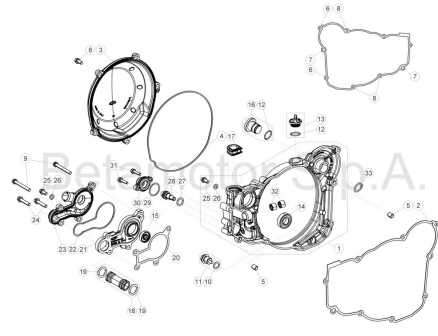

Pag. 8

TAV.01C インテークマニホールド

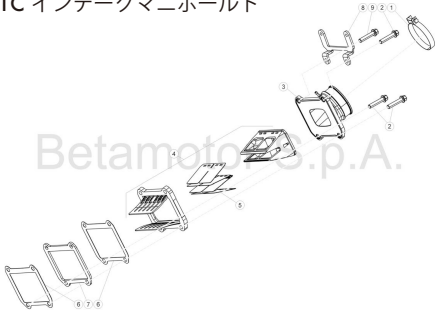

© Copyright 2016 Betamotor S.p.A.

Pag. 10

TAV.02A クランクシャフト

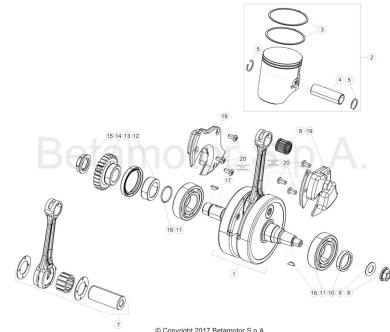

© Copyright 2017 Betamotor S.p.A.

Pag. 11

TAV.03 クラッチ

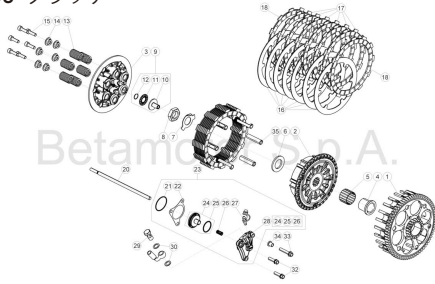

© Copyright 2017 Betamotor S.p.A.

Pag. 12

TAV.04A メインシャフト

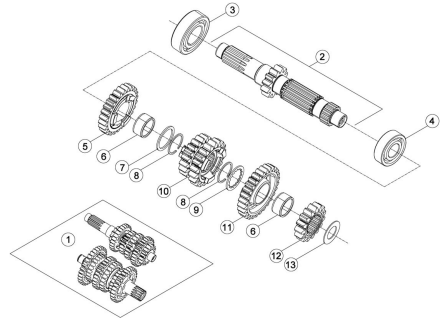

Pag. 14

TAV.04B カウンターシャフト

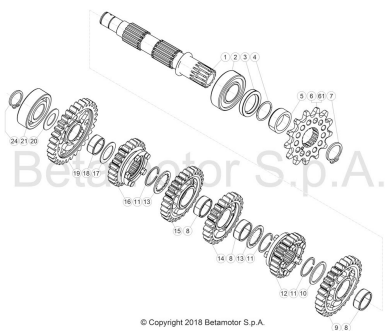

© Copyright 2018 Betamotor S.p.A.

Pag. 15

TAV.05 ギヤシフトコントロール

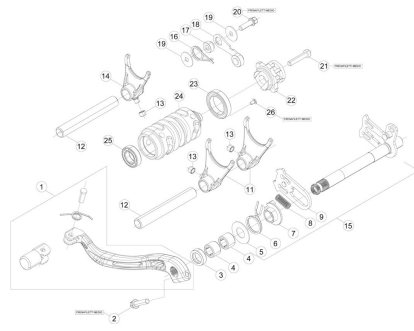

Pag. 16

TAV.07 エレクトリックスターター

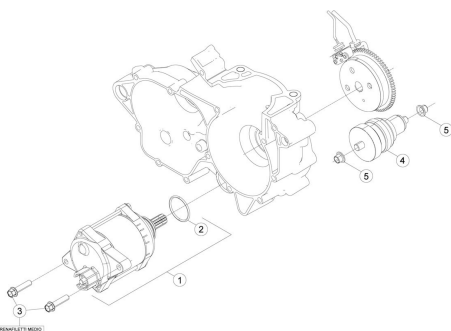

Pag. 17

TAV.09 クーリングシステム

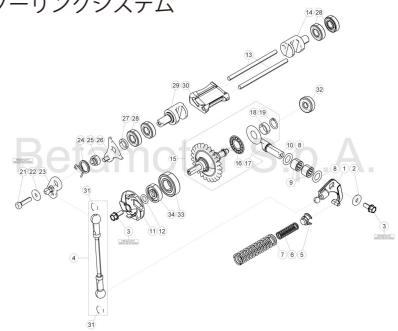

© Copyright 2017 Betamotor S.p.A.

Pag. 18

TAV.10 電子点火装置

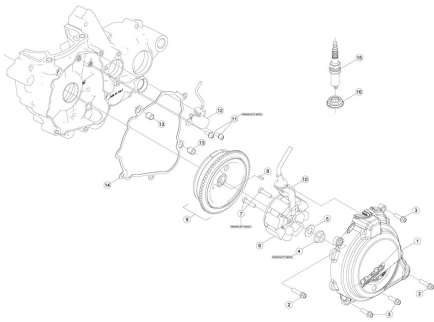

Pag. 20

TAV.01 シリンダー

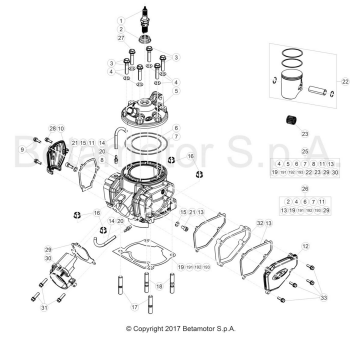

Pag. 22

TAV.12 キャブレター

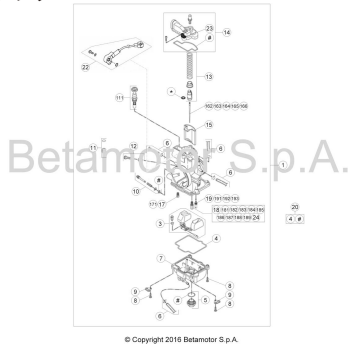

Pag. 24

TAV.14 スペシャルツール

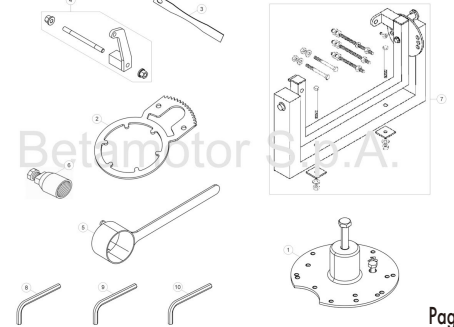

Pag. 26

TAV.31 フレーム

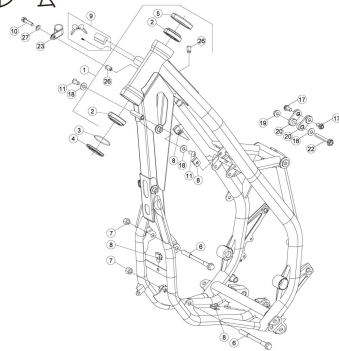

Pag. 28

TAV.32 フレームアクセサリ

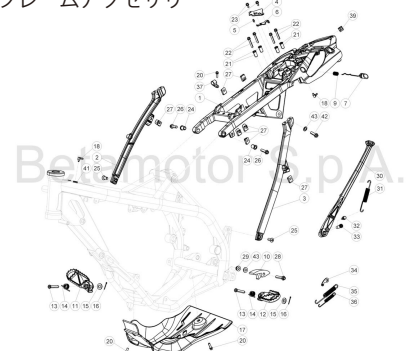

Pag. 30

TAV.33 リアフォーク

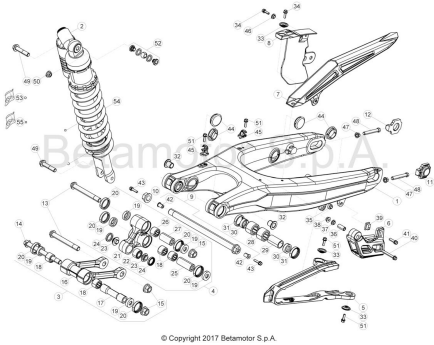

Pag. 32

TAV.33A リアダンパー

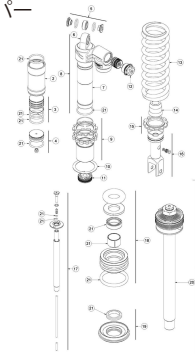

Pag. 34

TAV.34 フロントフォーク

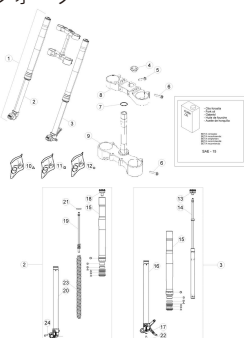

Pag. 36

TAV.35 コントロール - ハンドルバー

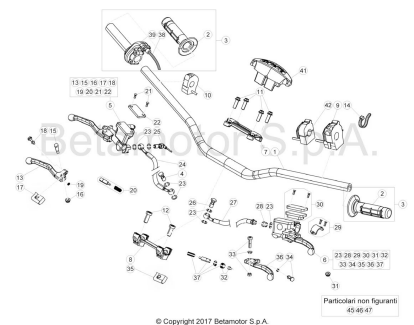

Pag. 38



TAV.36 油圧ブレーキシステム

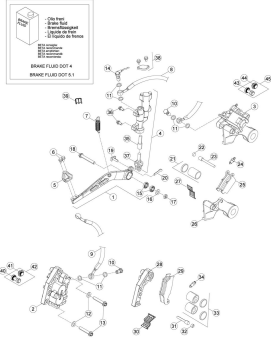

Pag. 40

TAV.37 排気システム

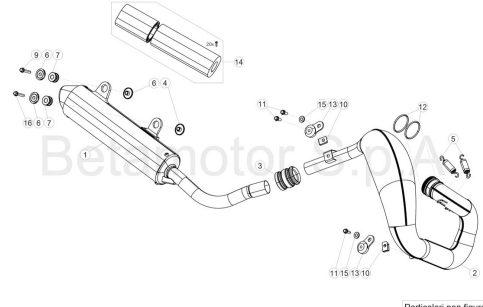

© Copyright 2017 Betamotor S.p.A.

Particolari non figuranti
17

Pag. 42

TAV.38 フィルターボックス

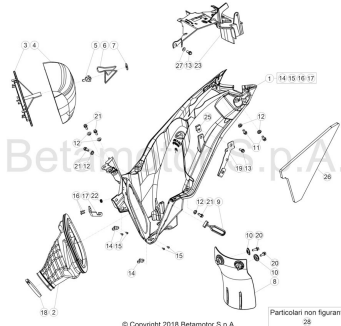

© Copyright 2018 Betamotor S.p.A.

Particolari non figuranti
28

Pag. 43

TAV.39 冷却システム

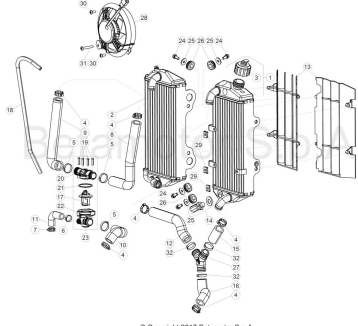

© Copyright 2017 Betamotor S.p.A.

Pag. 44

TAV.40 電装

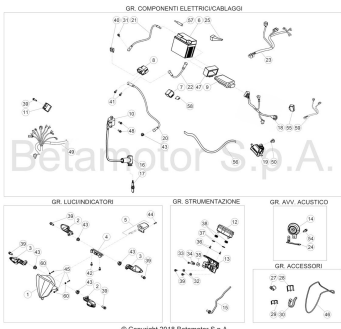

© Copyright 2018 Betamotor S.p.A.

Pag. 46

TAV.41 フロントホイール

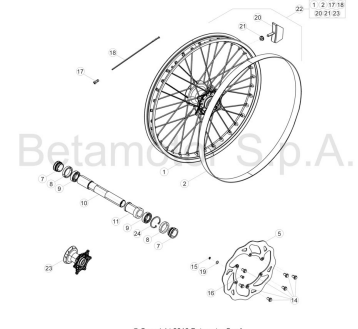

© Copyright 2016 Betamotor S.p.A.

Pag. 48

TAV.42 リアホイール

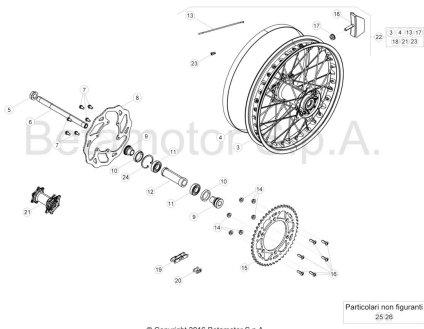

© Copyright 2016 Betamotor S.p.A.

Particolari non figuranti
25-28

Pag. 49

TAV.43A マッドガード

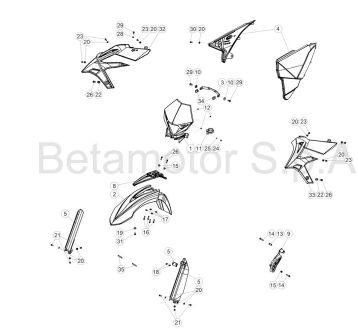

© Copyright 2016 Betamotor S.p.A.

Pag. 50

TAV.43B フェアリング - タンク - サドル

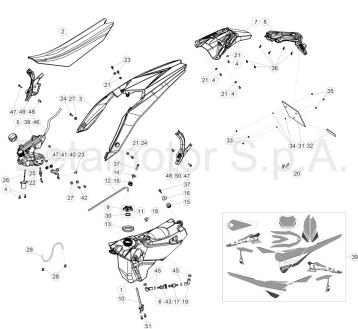

© Copyright 2017 Betamotor S.p.A.

Pag. 52

TAV.44 スペシャルツール



© Copyright 2016 Betamotor S.p.A.

Pag. 54



Tav.01A

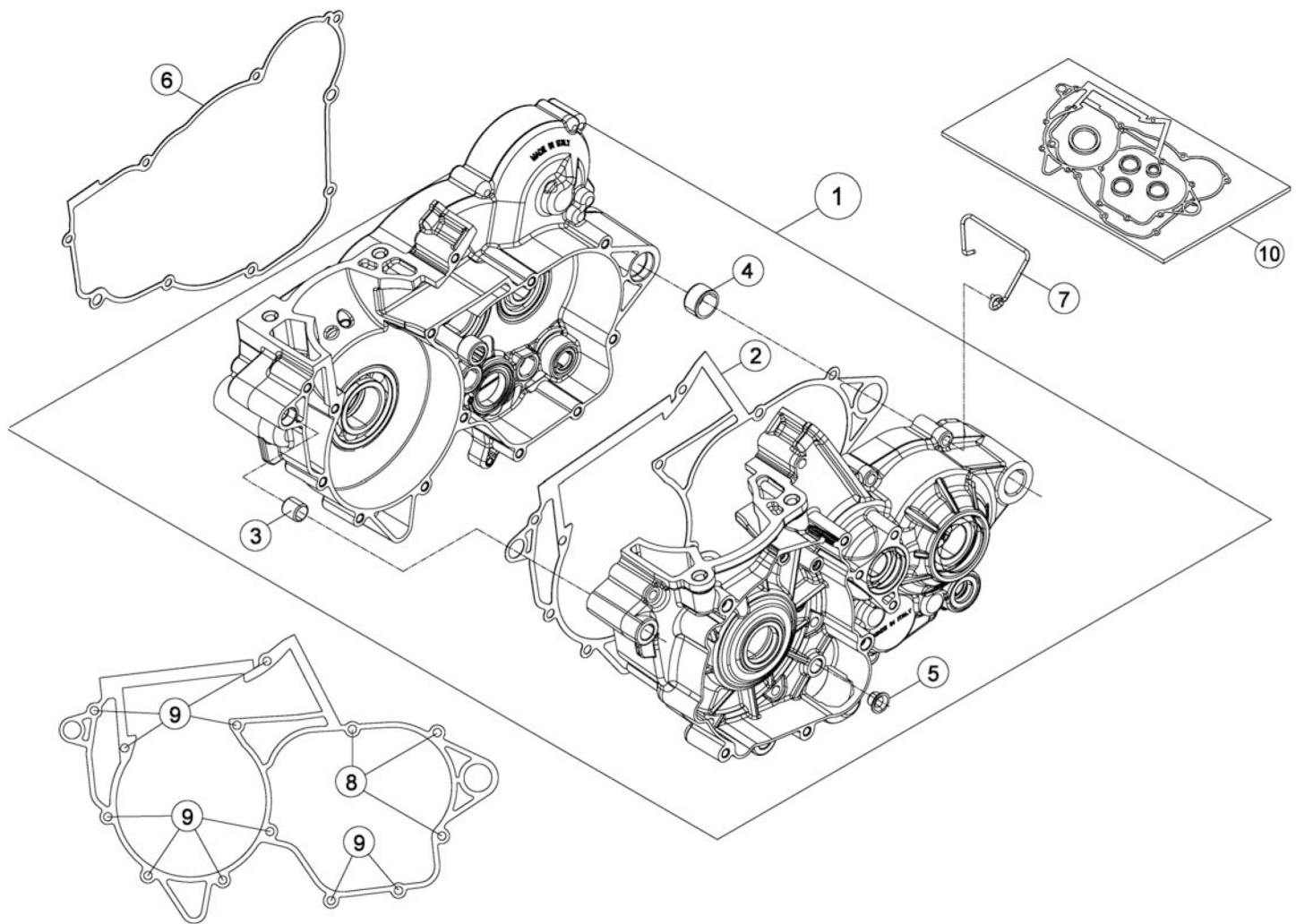

Tav.01A

番号	部品番号	個数	品名	価格
1	0260.10448.000	1	クランクケース RR2T/XT 20	118,000
2	0260.10030.000	1	クランクケースガスケット RR2T	3,900
3	16.41500.0.00	1	ダウエル 13*13	840
4	0060.10120.000	1	ブッシュ 17*21*12	1,300
5	C030.20010.000	1	ブッシュ 8*10*8	760
6	0260.10050.000	1	インナークラッチカバーガスケット RR2T/XT	3,300
7	0060.10230.000	1	ブリーザーホースガイド	990
8	11.50360.0.00	3	ボルト 6*40 RS CH8	150
9	11.05535.0.00	10	ボルト 6*50	230
10	0360.10108.200	1	クランクケースガスケットセット	24,800



Tav.01B

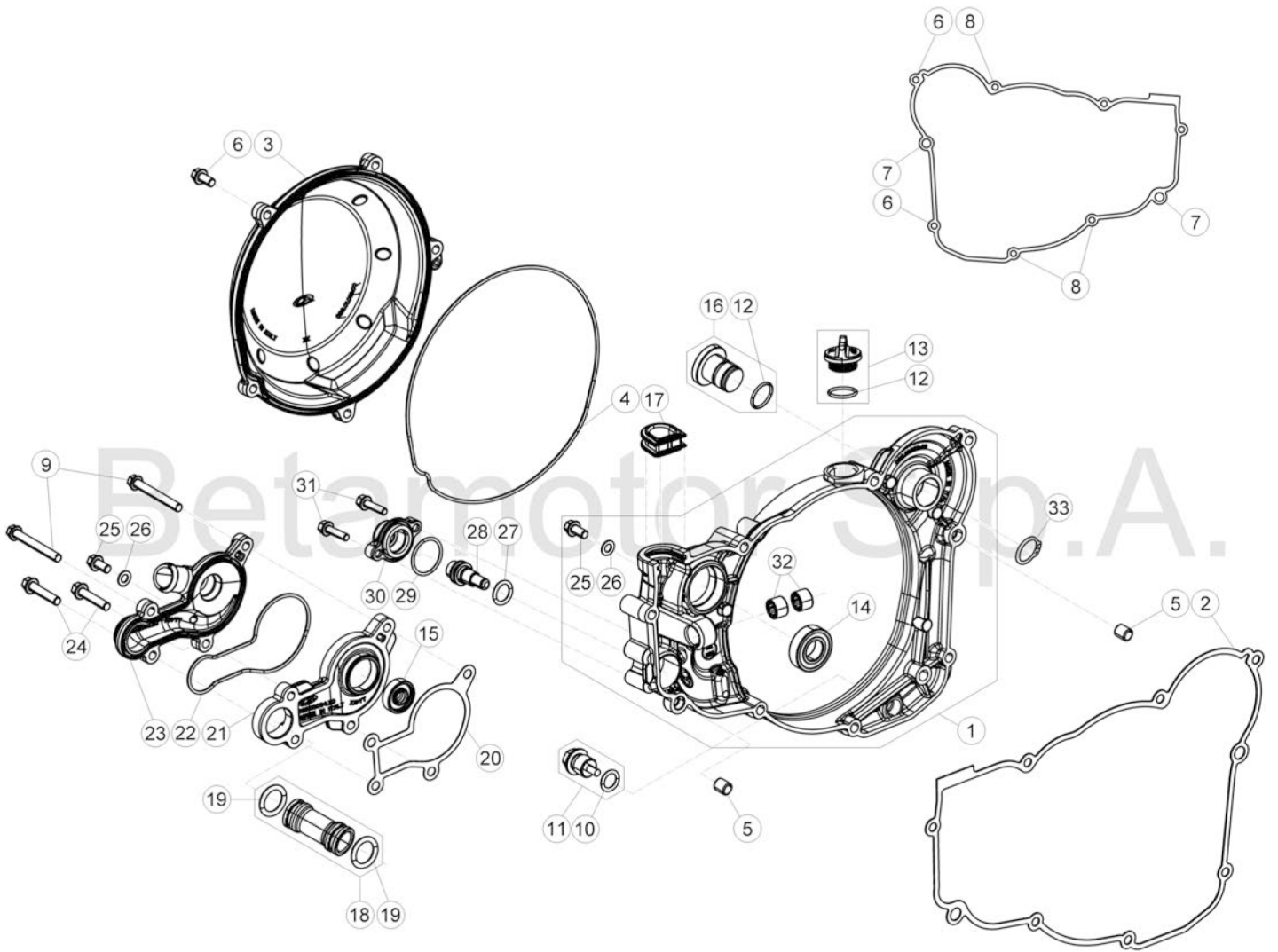

© Copyright 2017 Betamotor S.p.A.



Beta
motorcycles

番号	部品番号	個数	品名	価格
1	026.01.020.80.52	1	インナークラッチカバー RR2T 250/300 19	25,200
2	0260.10050.000	1	インナークラッチカバーガasket RR2T/XT	3,300
3	0260.10188.052	1	アウタークラッチカバー Black RR2T/XT MY18	10,300
4	026.01.041.00.00	1	アウタークラッチカバー O リング RR2T/XT	740
5	16.36500.000	2	ダウエル 9*10	410
6	11.49070.0.00	4	ボルト 6*20 CH RS	230
7	11.50300.000	2	ボルト 6*30 RS CH8	90
8	11.05535.000	3	ボルト 6*50	230
9	11.05485.000	2	ボルト 6*50	220
10	10.66164.000	1	O リング 11.2 NBR 70SH	20
11	006.08.152.80.00	1	マグネットスクリュー M14*1.5	2,800
12	10.66321.000	2	オイルシール	160
13	026.01.019.80.59	1	オイルフィルターキャップ RR2T/XT 18	1,100
14	C06.01.001.00.00	1	ベアリング 15*32*9	1,400
15	10.43720.000	1	ウォーターポンプシール	620
16	036.01.006.80.59	1	プラグ ASSY	2,100
17	26.01.031.80.00	1	エキゾーストバルブカバーブッシュ	2,000
18	026.01.037.80.00	1	ウォーターパイプ COMP	1,300
19	C02.06.052.00.00	2	O リング 17.96*2.62	130
20	026.01.036.00.00	1	ウォーターポンプボディガasket	550
21	026.01.034.00.00	1	ウォーターポンプボディ	3,900
22	026.01.035.00.00	1	ウォーターポンプガasket (O リング)	540
23	026.01.033.00.00	1	ウォーターポンプカバー	2,800
24	11.50300.000	2	ボルト 6*30 RS CH8	90
25	11.47015.0.00	2	ボルト 6*12 RS CH8	100
26	27.40495.0.00	2	ワッシャー 6*11*0.8	60
27	10.66296.000	1	O リング 12*37*2*62 NBR70	50
28	026.09.023.42.00	1	Adjustable spring guide	
29	10.66540.000	1	O リング 24*2 NBR70	90
30	026.09.025.00.00	1	カバー	2,200
31	11.46401.000	2	ボルト 5*20 RS CH8	100
32	1.22100.000	2	ニードルベアリング 10*14*10	1,400
33	33.00070.000	1	シーガー D.19	460



Tav.01C

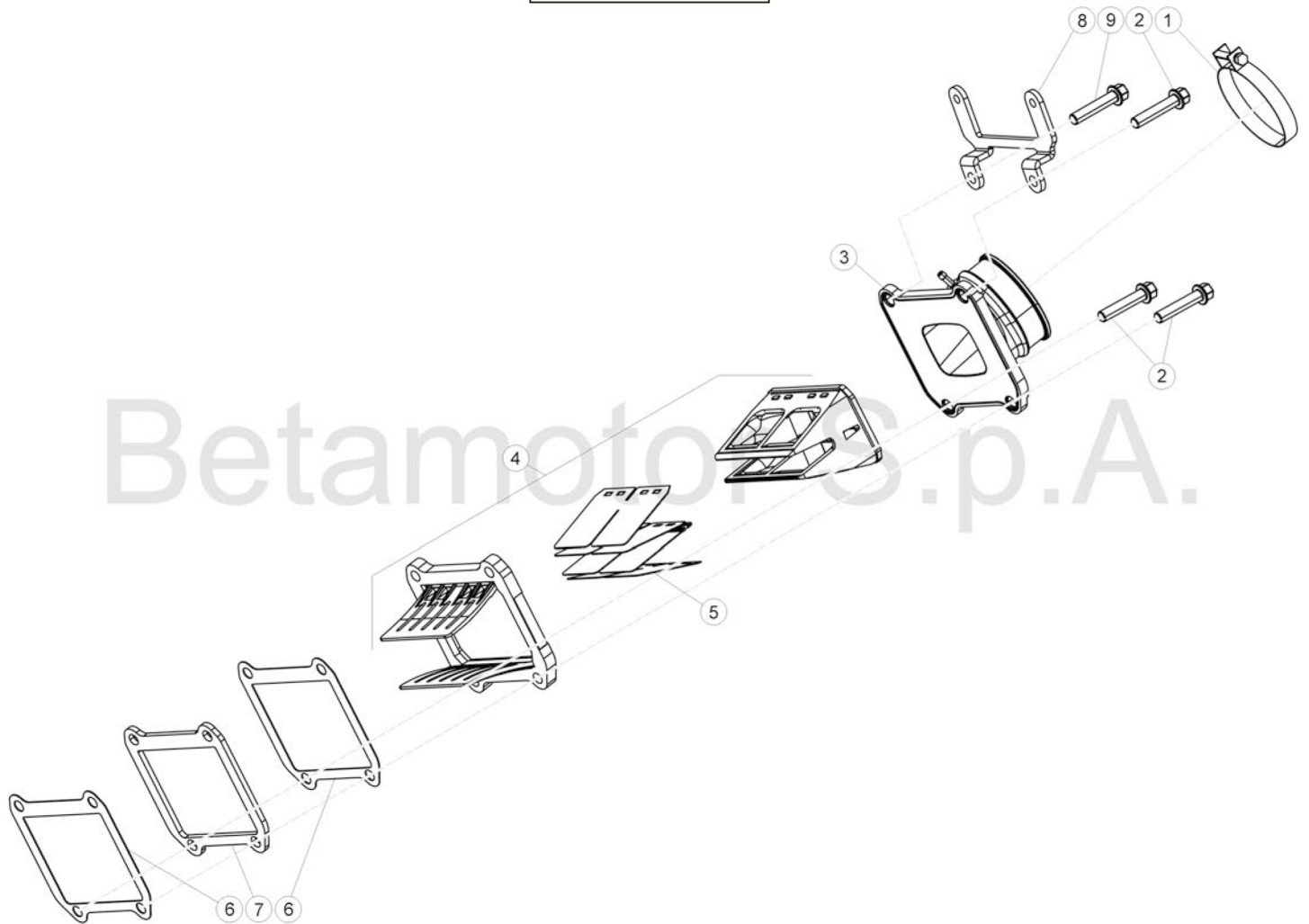

© Copyright 2016 Betamotor S.p.A.

番号	部品番号	個数	品名	価格
1	15.14275.000	1	クランプ 52/12	1,200
2	11.50300.000	3	ボルト 6*30 RS CH8	90
3	0360.10058.000	1	インレットマニホールド RR2T16/XT	11,200
4	0260.10078.000	1	リードバルブ ASSY	26,900
5	0260.10090.000	1	プレートキット RR2T/X-Trainer	22,600
6	0260.10100.000	2	バルブガスケット	330
7	0260.10084.252	1	リードバルブスペーサー	3,400
8	0360.10093.200	1	コイルブラケット X-Trainer	4,600
9	026.11.034.00.00	1	Tab screw	



Beta
motorcycles

Tav.02

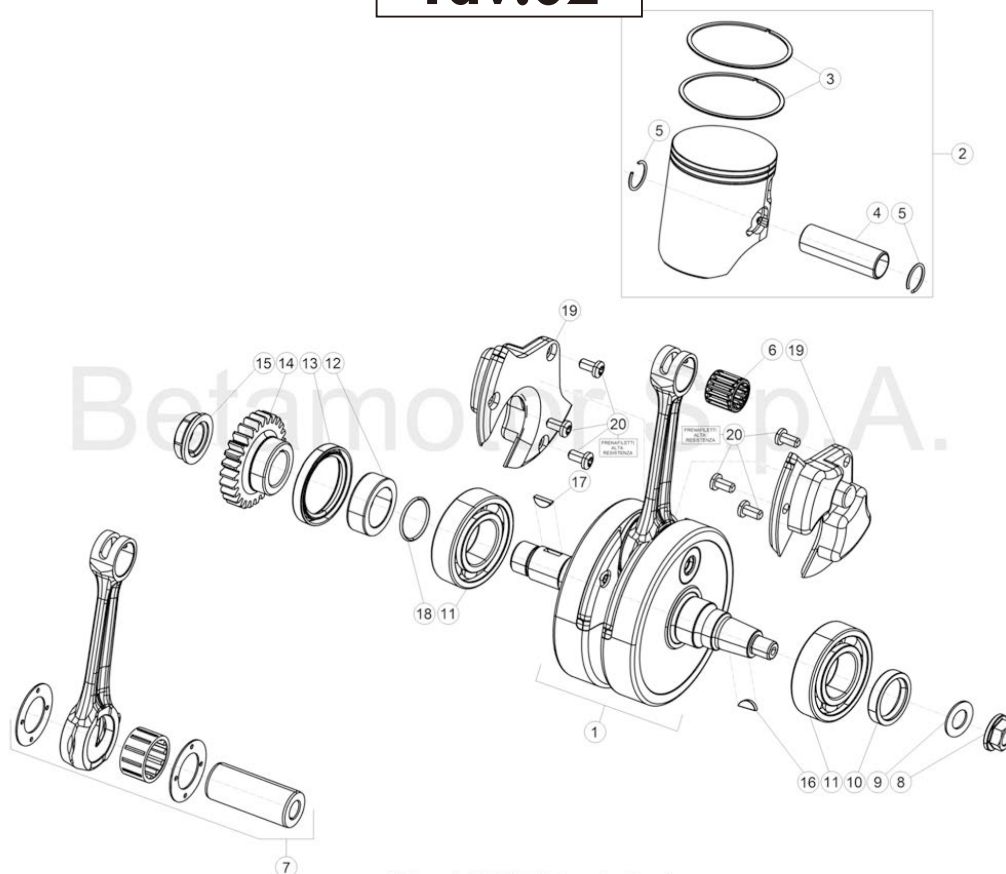

© Copyright 2017 Betamotor S.p.A.

番号	部品番号	個数	品名	価格
1	0260.20498.000	1	クランクシャフト RR2T/XT 18	119,400
2	0260.20628.00A	1	ピストン COMP A 250cc D66.4 RR2T/XT	34,900
2	0260.20628.00B	1	ピストン COMP B 250cc D66.4 RR2T/XT	34,900
2	0260.20268.00C	1	ピストン COMP 250cc D66.4 C RR2T 18	35,900
2	0260.20338.00A	1	ピストン COMP A D71.95 RR2T/XT 300cc	34,900
2	0260.20338.00B	1	ピストン COMP RR2T/XT 300 MY18 D72 B	32,800
3	0260.20250.000	2	ピストンリング D66.4 RR/XT 250cc	4,200
3	0260.20310.000	2	ピストンリング D72.0	4,600
4	0260.20230.000	1	ピストンピン RR2T/X-Trainer	5,100
5	10.42600.0.00	2	サークリップ 18	150
6	16.16710.0.00	1	ニードルベアリング 18*22*20	3,500
7	0260.20198.000	1	コネクティングロッド ASSY RR2T/XT	48,800
8	13.25010.0.00	1	マグネットスペシャルナット	490
9	27.74810.0.00	1	スプリングワッシャー DIN137 B12 FST	60
10	C020.10410.000	1	オイルシール 25*35*7	3,000
11	C060.10350.000	2	ベアリング 3TM 6206CJR2CM40	5,700
12	0260.20090.000	1	スペーサー	2,000
13	C020.10420.000	1	オイルシール 38*52*7	3,500
14	026.03.004.00.00	1	Main Drive Sprocket	
15	0060.30230.000	1	ナット M20*1.5LH	2,000
16	12.46020.0.00	1	ウッドラフキー 3*5	290
17	12.46151.0.00	1	ウッドラフキー 4*5	170
18	10.66620.0.00	1	オイルシール	150
19	0260.20030.000	2	クランクシャフトインサート RR2T/X-T 18-19	1,500
20	C249.10020.000	6	スクリュー 6*12 TORX	130



Beta
motorcycles

Tav.03

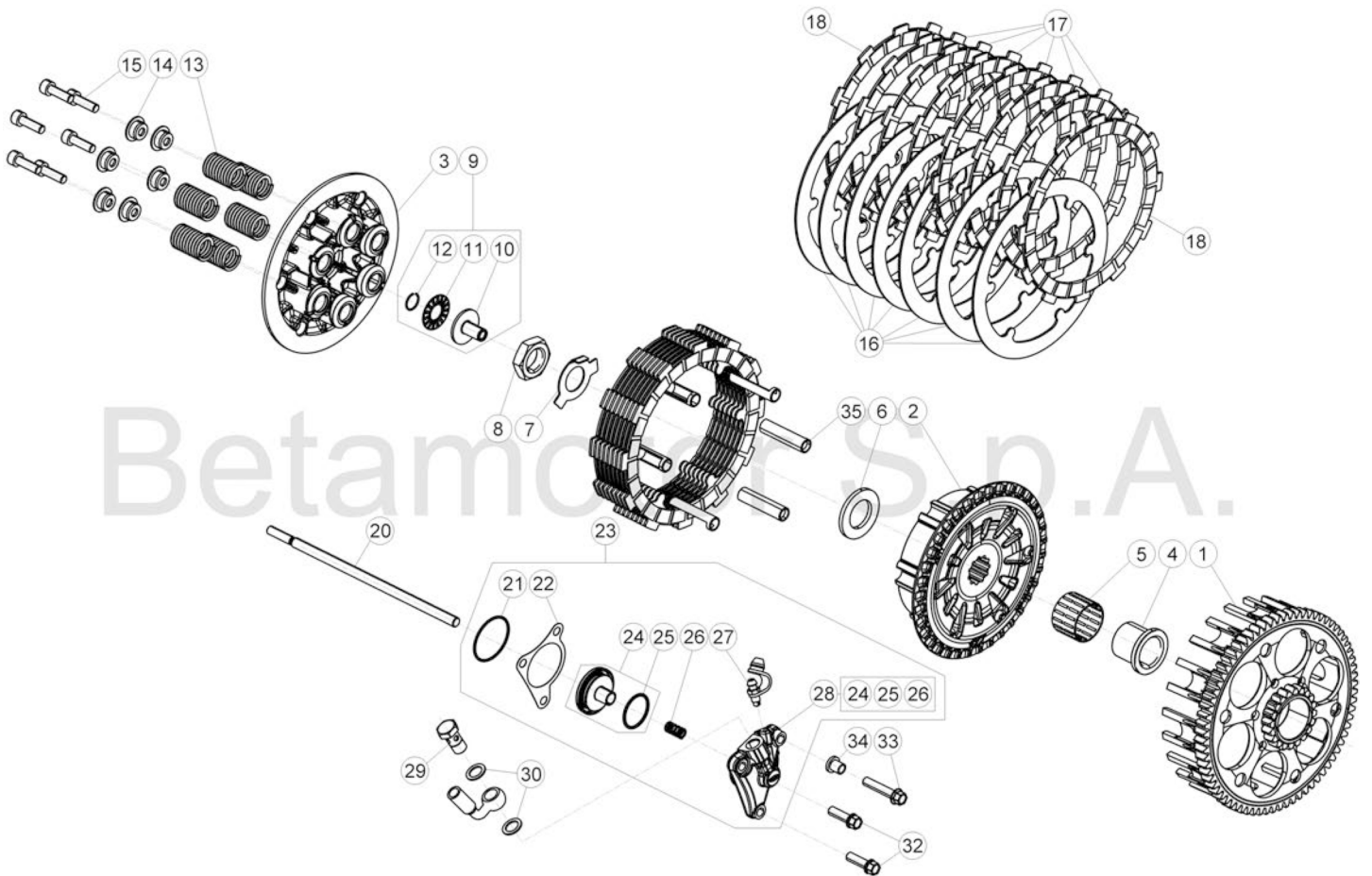

© Copyright 2017 Betamotor S.p.A.



Beta
motorcycles

Tav.03

番号	部品番号	個数	品名	価格
1	0290.30110.000	1	クラッチギア RR/XT 180263	49,900
2	0290.31410.000	1	クラッチドラム RR/XT 18	18,600
3	0290.30310.000	1	プレッシャーキャップ	6,800
4	0260.30610.000	1	ブッシュ	5,400
5	0060.30630.000	1	シール 26*30*22	3,000
6	0060.30620.000	1	トラストワッシャ 21.7*38*3	1,200
7	0290.30004.800	1	タブワッシャー RR/XT 18	540
8	0060.30650.000	1	S/アーム スペシャルナット 18*1.5 RR/XT	1,400
9	0290.30718.000	1	クラッチプッシュロッドリフター	4,000
10	029.03.071.00.00	1	Clutch Housing Rod Coupling	
11	16.11370.0.00	1	ニードルベアリング 15*28*2	1,900
12	28.23105.0.00	1	シーガー RB14 DIN7993	80
13	0290.30550.000	6	クラッチスプリング RR/XT	1,200
14	0360.30014.261	6	カップ スプリングリテーナー X-Trainer	990
15	11.50010.0.00	4	ボルト 6*25	110
16	0290.31500.000	7	スチールディスク RR/X-Trainer 18	1,100
17	0290.30530.000	6	フリクションディスク RR/XT 18	3,800
18	0290.30540.000	2	フリクションディスク RR/XT 18	3,800
20	0260.30700.000	1	ディップスティック クラッチ FL	2,200
21	10.66840.0.00	1	Oリング 33*1.5	50
22	0060.30850.000	1	クラッチスレーブシリンダーガスケット	140
23	0290.30808.000	1	クラッチスレーブシリンダー ASSY 18 (●)	10,000
23	0290.30018.000	1	クラッチスレーブシリンダー ASSY RR (■/MY19)	12,100
24	0290.30818.000	1	クラッチスレーブシリンダーピストン ASSY (●)	4,500
24	0060.32818.000	1	クラッチスレーブピストン RR/XT 19 (■/MY19)	4,300
25	10.66520.0.00	1	オイルシール 23.52*1.781	490
26	0060.30830.000	1	スレーブシリンダースプリング RR/XT	280
27	28.91050.0.00	1	クラッチポンプブリーザープラグ	1,800
28	029.03.080.00.00	1	Actuator body (●)	
28	0290.30010.000	1	クラッチスレーブシリンダー RR/XT 21 (■/MY19)	7,700
29	11.65040.0.00	1	スペシャルボルト	520
30	16.50510.0.00	2	ガスケット 10*15*1	130
32	11.49070.0.00	2	ボルト 6*20 CH RS	230
33	11.50355.0.00	1	ボルト 6*35 RS CH8	90
34	13.49190.0.00	1	スペーサー	610
35	0290.31070.000	6	プレートガイド RR/XT 18	1,600

250cc MY 2018	●フレーム番号 ZD3E802C9J0100291 から ZD3E802CXJ0100400 まで フレーム番号 ZD3E802C1J0100401 から
	■フレーム番号 ZD3E802C9J0100291 から ZD3E802CXJ0100400 まで フレーム番号 ZD3E802C1J0100401 から
300cc MY 2018	●フレーム番号 ZD3E803C9J0202107 から ZD3E803C4J0203715 まで フレーム番号 ZD3E802C1J0100401 から
	■フレーム番号 ZD3E802C9J0100291 から ZD3E802CXJ0100400 まで フレーム番号 ZD3E803C6J0203716 から



Tav.04A

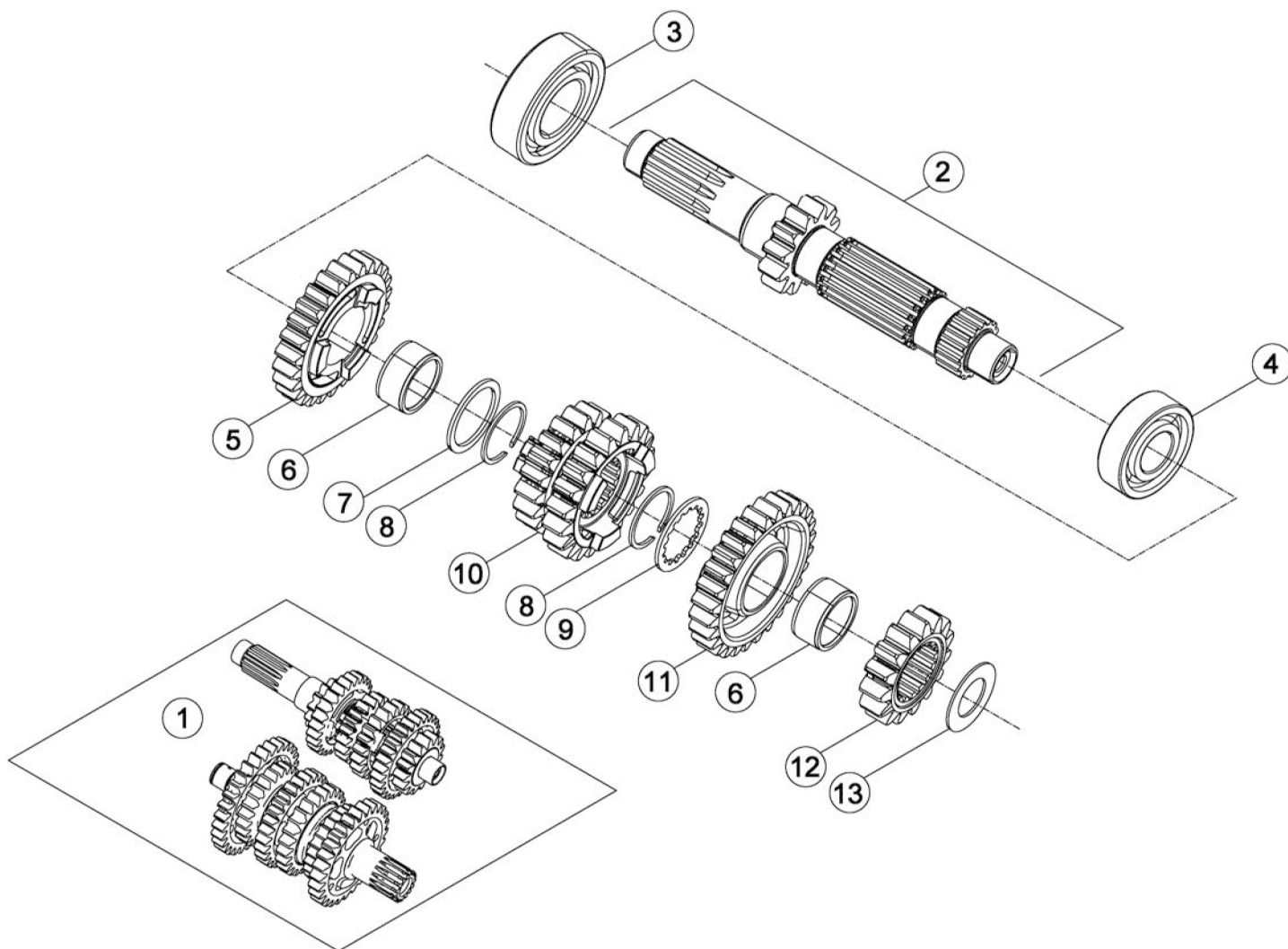

番号	部品番号	個数	品名	価格
1	0260.40008.000	1	ギヤボックス ASSY	151,700
2	0260.40100.000	1	メインシャフト with ブッシュ	29,500
3	12.95610.0.00	1	ボールベアリング C3	1,500
4	12.95605.0.00	1	ボールベアリング JR2C3	1,100
5	006.04.015.00.00	1	Fifth gear - mainshaft	
6	11.22855.0.00	2	ニードルベアリング 22*26*13TN	1,500
7	006.04.031.00.00	1	Thrust washer	
8	28.25520.0.00	2	シーガー 25 SW	150
9	006.04.030.00.00	1	Thrust washer	
10	006.04.013.00.00	1	Third and fourth gear - mainshaft	
11	006.04.016.00.00	1	6th gear - mainshaft	
12	006.04.012.00.00	1	Second gear - mainshaft	
13	006.04.032.00.00	1	Thrust washer 17x30x1	



Beta
motorcycles

Tav.04B

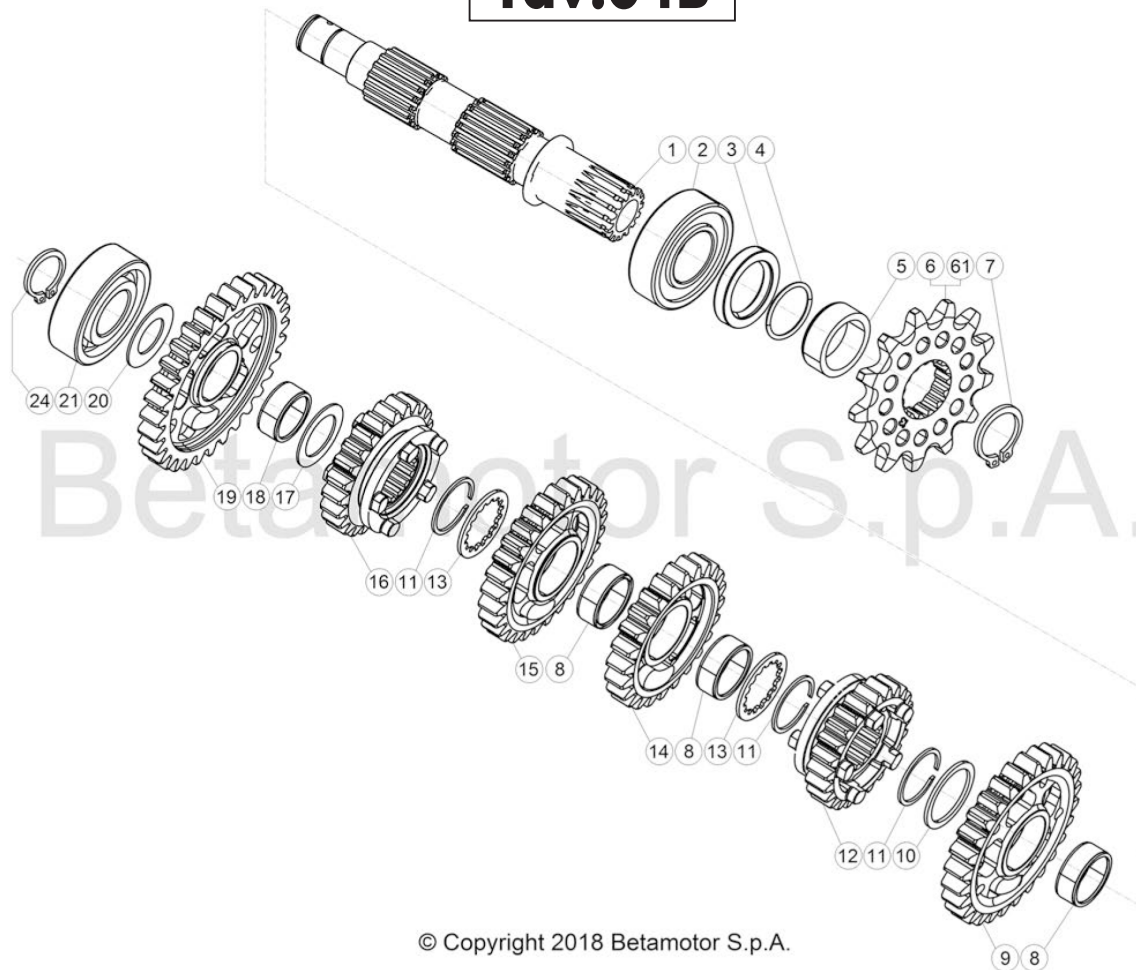

© Copyright 2018 Betamotor S.p.A.

番号	部品番号	個数	品名	価格
1	0260.40200.000	1	カウンターシャフト	17,300
2	12.99710.0.00	1	ボールベアリング NJ205	5,400
3	10.66020.0.00	1	オイルシール 32*45*7 BSL	2,200
4	10.66540.0.00	1	Oリング 24*2 NBR70	90
5	0060.40400.000	1	ディスタンスブッシュ	2,500
6	0060.40500.000	1	Fスプロケット Z13 RR/XT (0060.40510.000 は Z14、4,100)	5,300
6.1	0060.40520.000	1	Fスプロケット Z15 RR/XT	5,200
7	28.25530.0.00	1	シーガー AS 25*2 DIN471	100
8	11.22845.0.00	3	ニードルベアリング K20*24*10Splitted	1,100
9	006.04.022.00.00	1	Second gear - layshaft	
10	006.04.031.00.00	1	Thrust washer	
11	28.25520.0.00	3	シーガー 25 SW	150
12	006.04.026.00.00	1	6th gear - layshaft	
13	006.04.030.00.00	2	Thrust washer	
14	006.04.024.00.00	1	Fourth gear - layshaft	
15	006.04.023.00.00	1	Third gear - layshaft	
16	006.04.025.00.00	1	Fifth gear - layshaft	
17	006.04.033.00.00	1	Thrust washer 20x30x1	
18	11.22835.0.00	1	ニードルベアリング K 20*24*10	1,700
19	0060.40210.000	1	1st カウンターシャフトギア RR/XT	12,700
20	006.04.032.00.00	1	Thrust washer 17x30x1	
21	12.95605.0.00	1	ボールベアリング JR2C3	1,100
24	C012.30010.000	1	チェックリング 17*1	40



Beta
motorcycles

Tav.05

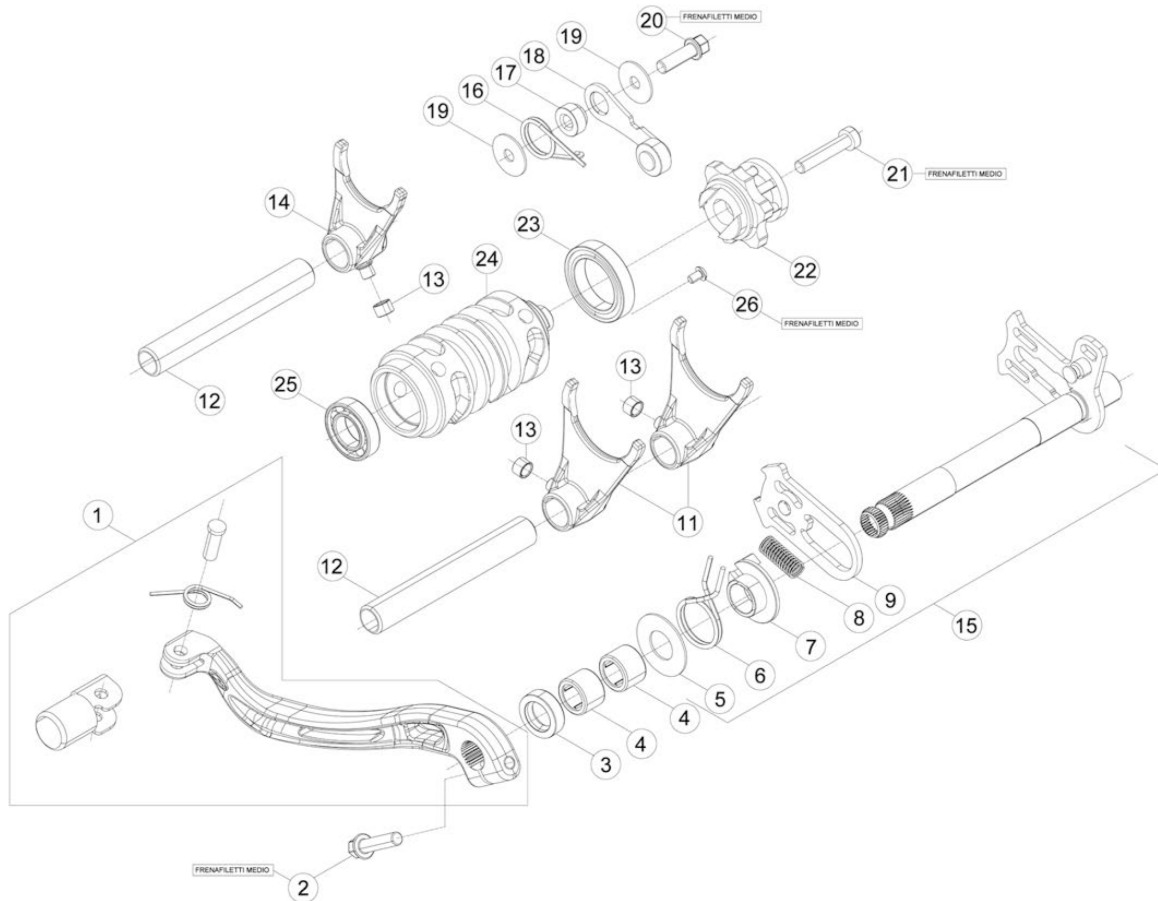

番号	部品番号	個数	品名	価格
1	0060.50008.000	1	シフトレバー COMP RR/XT	9,000
2	11.50010.0.00	1	ボルト 6*25	110
3	10.52012.0.00	1	オイルシール 14*24*6 B15	630
4	11.22320.0.00	3	ニードルベアリング HK1414RSL	1,900
5	27.63020.000	1	Thrust washer 14x30x1	
6	0060.50170.000	1	ギアボックスリターンズプリング	540
7	16.92911.0.00	1	スプリングガイド	960
8	006.05.016.00.00	1	Spring 0,8MM	
9	006.05.014.80.00	1	Movable pawl	
11	0060.50200.000	2	1/4 フォークギア	6,800
12	0260.50250.000	2	フォークスピンドル	1,800
13	0060.50270.000	3	ブッシュ 6*8*5.2	520
14	0060.50210.000	1	5/6 フォークギア	6,700
15	0260.50108.000	1	シフトシャフト ASSY RR2T/X-Trainer	14,700
16	22.39591.0.00	1	レバースプリング RR/XT/Evo4T	540
17	029.05.054.00.00	1	Gear stop spacer	
18	026.05.050.80.00	1	Gear stop lever	
19	27.42000.100	2	Washer 6x20.1,0	
20	11.49070.0.00	1	ボルト 6*20 CH RS	230
21	31.45000.0.00	1	スクリュー 6*30	140
22	0290.50018.000	1	ギアストップカム RR/XT	7,000
23	12.93405.0.00	1	ボールベアリング 61805-2RS1	2,900
24	026.05.030.00.00	1	Selector drum	3,300
25	12.93840.0.00	1	ボールベアリング 15*28*7	
26	31.30084.000	1	Screw M5X8	



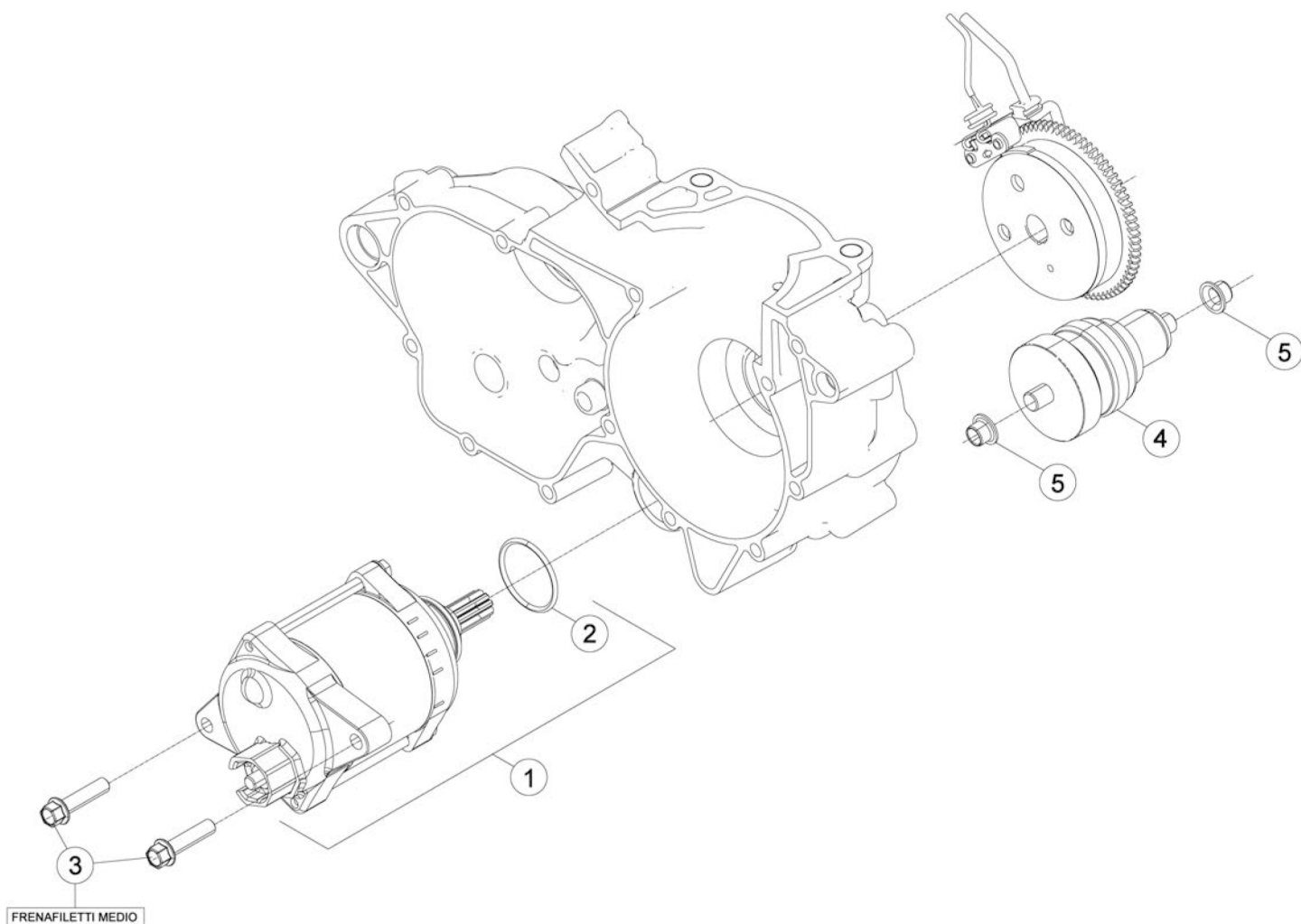

番号	部品番号	個数	品名	価格
1	0260.70008.000	1	エレクトリックスターター	44,200
2	36.25056.0.00	1	Oリング NBR70 25*3	320
3	11.50010.0.00	2	ボルト 6*25	110
4	0260.70100.000	1	コンタクトタグ BENDIX	28,900
5	C030.20010.000	2	ブッシュ 8*10*8	760

Tav.09

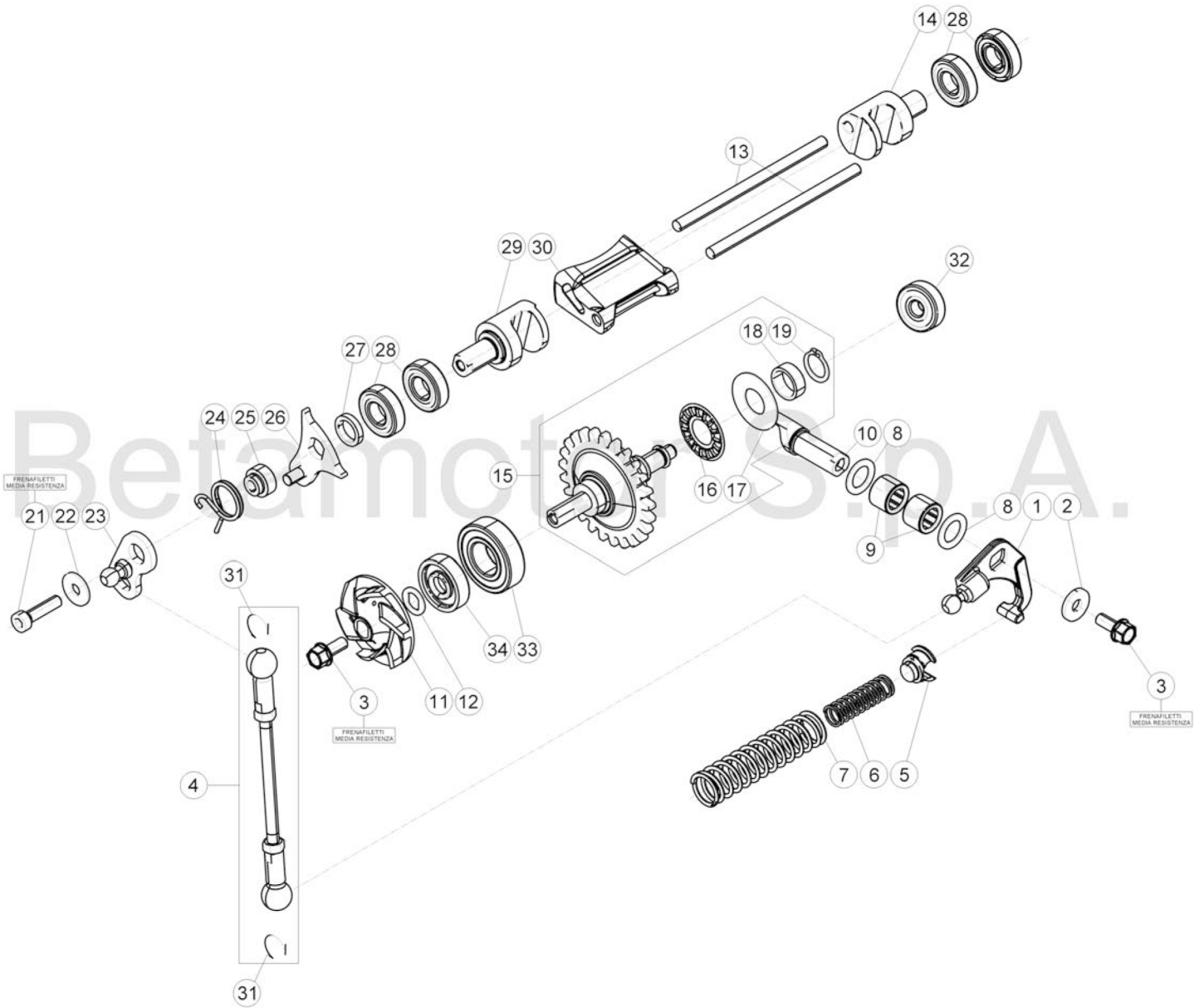

© Copyright 2017 Betamotor S.p.A.



Beta
motorcycles

番号	部品番号	個数	品名	価格
1	0260.90138.000	1	ロッカーアーム ASSY RR2T/XT	3,900
2	27.36500.0.00	1	ワッシャー 5*15	80
3	11.46251.0.00	2	フランジボルト M5*12	100
4	0260.90158.000	1	バルブコントロールロッド RR/XT	4,900
5	026.09.017.00.00	1	Spring guide	
6	0350.90100.000	1	スプリング (250cc)	430
6	0260.90180.000	1	スプリング (300cc)	490
7	0260.90220.000	1	アジャスティングスプリング XT 300	470
8	C19.04.001.00.00	2	Washer 16.10.1	
9	11.22100.0.00	2	ニードルベアリング 10*14*10	1,400
10	026.09.011.00.00	1	Control Lever	
11	0060.90000.000	1	ウォーターポンプインペラ RR/XT	820
12	0060.90120.000	1	ウォーターポンプワッシャ RR/XT	330
13	0260.90310.000	2	エキゾーストバルブピン	550
14	0260.90400.000	1	ブースターバルブ LH	3,500
15	0260.90058.000	1	セントリフュガル ユニット RR2T/XT 18	28,300
16	16.11512.0.00	1	ニードルベアリング 12*26	1,900
17	27.56400.000	1	Washer	
18	026.09.003.00.00	1	Spacer	
19	28.22760.000	1	Circlip A12	
21	31.30015.0.00	1	スクリュー 5*20	70
22	27.36500.0.00	1	ワッシャー 5*15	80
23	0260.90428.500	1	オペレーティングレバー RR2T/X-Trainer	1,900
24	0260.90460.000	1	スプリング	360
25	0260.90440.000	1	スペーサー	380
26	0260.90438.500	1	トラベルリミットレバー	1,700
27	0260.90470.000	1	スペーサー	340
28	12.93410.0.00	4	ボールベアリング 10*22*6 2RS	1,100
29	0260.90410.000	1	ブースターバルブ RH	3,300
30	0260.90500.000	1	BPVS エキゾーストバルブ 250cc 18	16,100
30	0260.90490.000	1	エキゾーストバルブ BPVS RR2T/XT 300cc 18	21,300
31	C213.10010.000	2	バルブロックスプリング RR2T/XT	460
32	12.93387.0.00	1	ボールベアリング 6*19*6	1,200
33	C060.10010.000	1	ベアリング 15*32*9	1,400
34	10.43720.0.00	1	ウォーターポンプシール	620



Tav.10

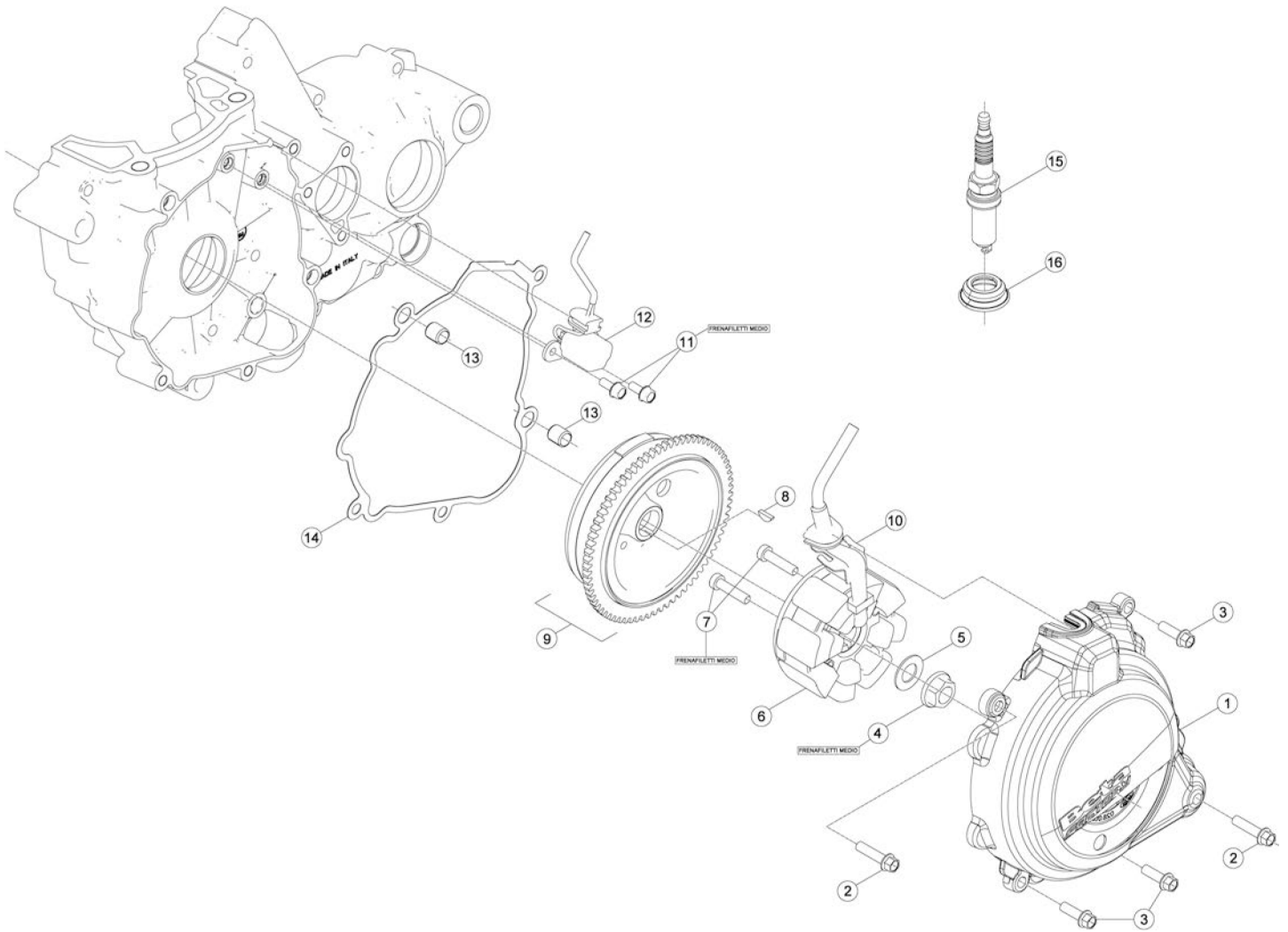

Tav.10

番号	部品番号	個数	品名	価格
1	0260.10518.052	1	フライホイールカバー COMP RR2T	13,100
2	11.50010.0.00	2	ボルト 6*25	110
3	11.49070.0.00	3	ボルト 6*20 CH RS	230
4	13.25010.0.00	1	マグネットスペシャルナット	490
5	27.74810.0.00	1	スプリングワッシャー DIN137 B12 FST	60
6	0261.00050.000	1	ステーターコイル RR/XT	38,500
7	31.48507.0.00	2	スクリュー 6*25	90
8	12.46020.0.00	1	ウッドラフキー 3*5	290
9	0261.00018.500	1	フライホイールローター RR2T/XT	76,300
10	0060.10540.000	1	ケーブルリテーニングプレート RR/XT	650
11	11.46251.0.00	2	フランジボルト M5*12	100
12	0261.00030.000	1	ピックアップ RR2T/XT	16,600
13	16.36500.0.00	2	ダウエル 9*10	410
14	0260.10530.000	1	イグニッションカバーガasket	1,500
15	0361.10000.000	1	スパークプラグ BPR7ES RR2T300 15-17	1,200
15	0361.10010.000	1	スパークプラグ IRIDIO T40352G	2,700
16	0261.00120.000	1	スパークプラグガasket	720



Tav.11

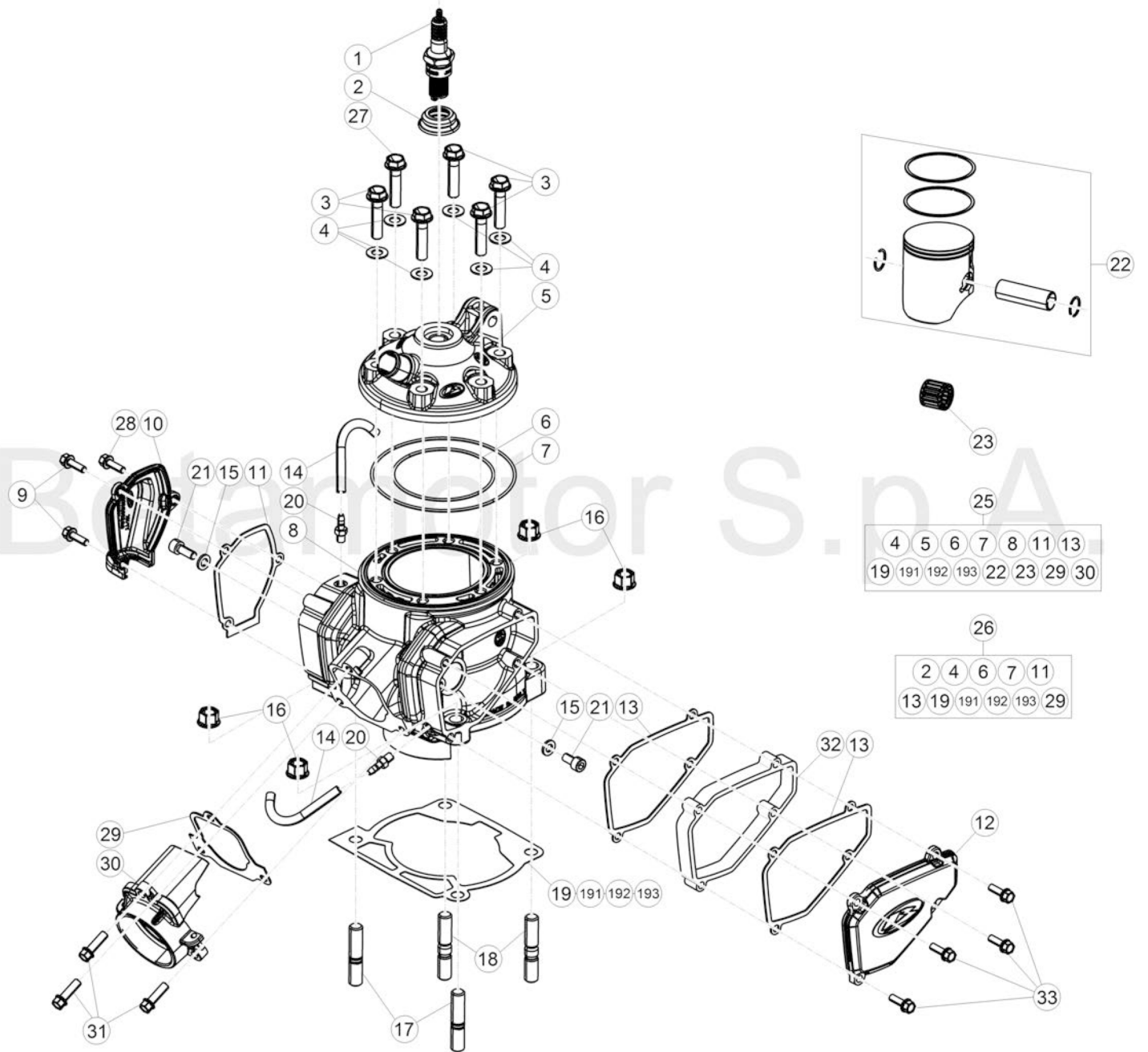

© Copyright 2017 Betamotor S.p.A.



Beta
motorcycles

Tav.11

番号	部品番号	個数	品名	価格
1	0361.10000.000	1	スパークプラグ BPR7ES RR2T300 15-17	1,200
1	0361.10010.000	1	スパークプラグ IRIDIO T40352G	2,700
2	0261.00120.000	5	スパークプラグガスカート	720
3	0261.10110.000	6	フランジボルト M8*35	210
4	0261.10100.000	1	ワッシャー 8*16*1	60
5	0261.11068.052	1	シリンダーヘッド Black RR2T 250cc	17,700
5	0361.10098.052	1	シリンダーヘッド X-Trainer 300cc 18	15,100
6	10.66972.0.00	1	Oリング 73*2 VITON (250cc)	1,300
6	10.66973.0.00	1	Oリング 78*2 VITON (300cc)	1,100
7	10.66978.0.00	1	Oリング 105*2 VITON	1,300
8	0261.10290.00A	1	シリンダー A RR2T/XT 250 18	90,400
8	0261.10290.00B	1	シリンダー B RR/XT 250 18	96,500
8	0361.10100.00A	2	シリンダー A X-Trainer 300CC	91,200
9	036.11.010.00.0B	1	Cylinder - Sel. B	
10	0261.10022.000	1	バルブヘッドカバー RH	2,300
11	0261.10030.000	1	バルブカバーガスカート RH	780
12	0261.10040.052	2	バルブヘッドカバー LH	3,700
13	0261.10050.000	2	バルブカバーガスカート LH	700
14	0261.10120.000	2	チューブ	810
15	27.40500.0.00	4	ワッシャー 6*12*1.6 DIN125	50
16	13.20210.0.00	2	ナット 10*1.25	440
17	C247.60010.000	2	スタッドボルト M10*30*1.25	500
18	C247.60020.000	1	スタッドボルト M10*35*1.25	420
19	0261.10250.000	1	シリンダーベースガスカート 0.3mm	1,400
19.1	0261.10260.000	1	シリンダーベースガスカート 0.4mm	1,500
19.2	0261.10270.000	1	シリンダーベースガスカート 0.5mm	1,600
19.3	0261.10280.000	2	シリンダーベースガスカート 0.6mm	1,700
20	29.00280.0.00	2	カップリング RR/XT	1,300
21	31.31050.0.00	1	スクリュー 6*15	120
22	0260.20628.00A	1	ピストン COMP A 250cc D66.4 RR2T/XT	34,900
22	0260.20628.00B	1	ピストン COMP B 250cc D66.4 RR2T/XT	34,900
22	026.02.026.80.0C	1	Piston set - Sel. C	
22	0260.20338.00A	1	ピストン COMP A D71.95 RR2T/XT 300cc	34,900
22	0260.20338.00B	1	ピストン COMP RR2T/XT 300 MY18 D72 B	32,800
22	026.02.033.80.0C	1	Piston set - Sel. C	
23	16.16710.0.00	1	ニードルベアリング 18*22*20	3,500
25	0261.11158.20A	1	サーマルユニットキット 250cc A 18	124,900
25	0261.11158.20B	1	サーマルユニットキット 250cc B 18	121,200
25	0361.10118.20A	1	サーマルキット A X-Trainer 300 MY18	141,100
25	0361.10118.20B	1	サーマルキット B X-Trainer 300 MY18	136,300
26	0261.10408.200	1	ガスカートキット RR2T	14,100
27	026.11.037.00.00	1	Tab screw	
28	0261.10360.000	1	セキュリティスクリュー	90
29	0261.10380.000	1	フランジガスカート RR2T/XT 18	1,700
30	0261.10320.000	1	エキゾーストフランジ RR2T 300 18	5,700
31	11.49070.0.00	3	ボルト 6*20 CH RS	230
32	0361.10072.000	1	ディスタンスブッシュ	3,200
33	C243.10420.000	4	ボルト 5*25	140



Tav.12

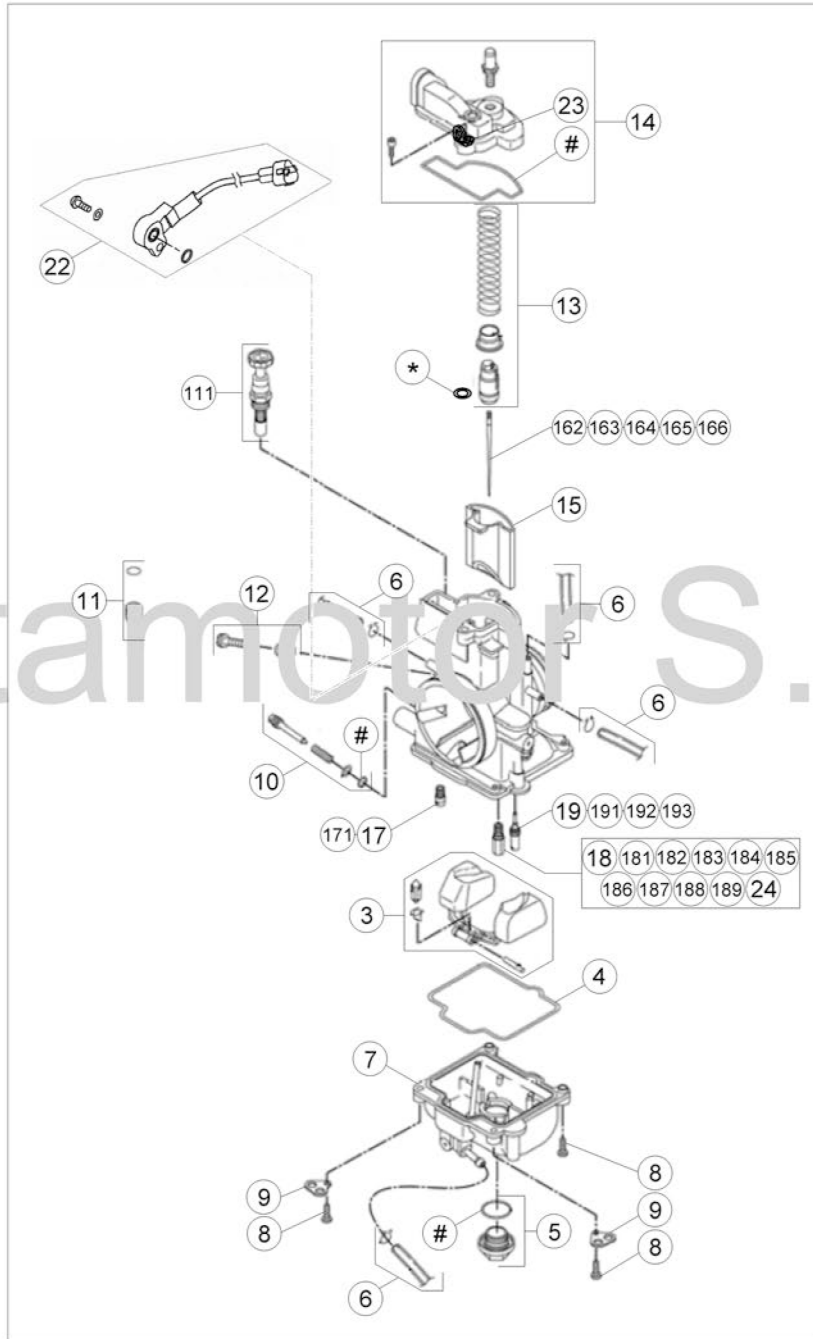

© Copyright 2016 Betamotor S.p.A.



Beta
motorcycles

Tav.12

番号	部品番号	個数	品名	価格
1	0261.21028.200	1	キャブレター Keihin PWK36S X-Trainer 250/300	118,200
1	036.12.011.80.00	1	Carburettor (250ccEU)	
1	036.12.008.80.00	1	Carburettor (300ccEU)	
3	0261.20098.000	1	フロート ASSY RR2T/X-Trainer	15,500
4	0261.20110.000	1	フロートチャンバーガasket RR2T/X-Trainer	1,500
5	0261.20128.000	1	ドレンキャップ ASSY RR2T/X-Trainer	4,800
6	026.12.045.00.00	1	Breather pipes kit	
7	026.12.015.00.00	1	Chamber assy.	
8	0261.20160.000	3	スクリュー M4*16	290
9	026.12.024.00.00	2	Plate	
10	0261.20288.000	1	エアスクリュー Keihin PWK28	3,100
11	0261.20068.000	1	スライドトップ ASSY	1,500
11.1	026.12.008.00.00	1	Starter piston	
12	026.12.032.80.00	1	Adjusting screw	
13	0261.20378.000	1	スロットルスプリング ASSY RR2T/X-Trainer	14,600
14	0361.20018.000	1	キャブレターカバー ASSY X-Trainer	16,900
15	0361.20020.000	1	スロットルバルブ RR2T125/X-Trainer	36,100
16.2	0361.20030.000	1	ジェットニードル KEIHIN N1EJ RR2T200/XT (300cc)	3,300
16.3	0261.20170.000	1	ジェットニードル N84K KEIHIN (EU)	2,200
16.4	0261.20230.000	1	ジェットニードル Keihin NOZJ (300cc)	3,000
16.5	0361.20050.000	1	ジェットニードル N1E1	2,800
16.6	0361.20060.000	1	ジェットニードル N1EK	2,700
16.7	0261.20220.000	1	ジェットニードル Keihin NOZK (250cc)	2,800
17	0261.20460.000	1	スタータージェット 85 KEIHIN (250-300cc)	2,300
17.1	0261.20050.000	1	スタータージェット KEIHIN #50 (EU)	2,500
18	16.42304.0.00	1	メインジェット 118 KEIHIN	1,200
18.1	36.25104.000	1	Main jet 155 (250-300cc)	
18.2	36.25105.000	1	Main jet 158	
18.3	36.25106.000	1	Main jet 160	
18.4	36.25107.0.00	1	メインジェット 162 KEIHIN	2,400
18.5	36.25108.0.00	1	メインジェット 165 KEIHIN	2,800
18.6	36.25109.0.00	1	メインジェット 168 KEIHIN	1,700
18.7	36.25110.000	1	Main jet 170	
18.8	36.25111.000	1	Main jet 172	
18.9	36.25112.000	1	Main jet 175	
19	16.42357.0.00	1	パイロットジェット #35 (250-300cc)	1,200
19.1	16.42355.000	1	Starter jet 38 (250ccEU)	
19.2	026.12.007.00.00	1	Starter jet 40	
19.3	16.42347.000	1	Starter jet 42	
20	0261.20440.000	1	パッキングキット キャブレター RR2T/X-Trainer	4,400
22	0361.20040.000	1	スロットルポジションセンサー	20,100
23	25.57912.0.00	1	リテーニングプレート マニホールドスプリング	990
24	16.42311.0.00	1	メインジェット 130 KEIHIN	1,500



Tav.14

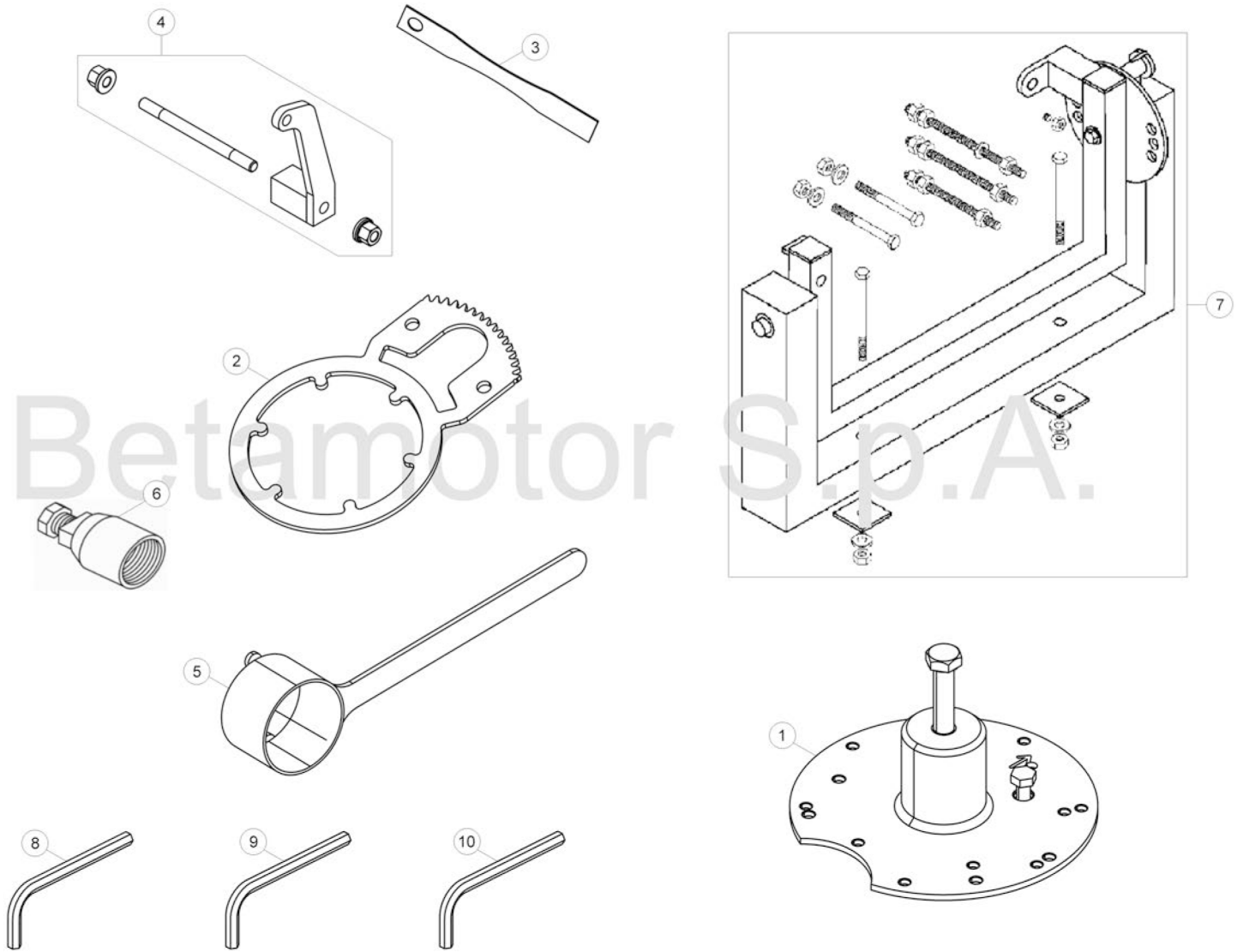

© Copyright 2017 Betamotor S.p.A.



Beta
motorcycles

Tav.14

番号	部品番号	個数	品名	価格
1	0071.40108.000	1	クランクケーススプリッター	21,800
2	0291.40025.000	1	スペシャルレンチ	10,700
3	0261.40100.000	1	スキッシュゲージ RR2T/X-Trainer 18	2,600
4	026.14.003.00.00	1	Engine support bracket	
5	0261.40055.000	1	フライホイールホールディングツール	12,500
6	36.25173.0.00	1	フライホイールエキストラクター RR/XT	10,000
7	36.25132.000	1	Mounting Rack	
8	026.44.029.00.00	1	Special wrench	
9	026.44.028.00.00	1	Special wrench	
10	007.44.035.00.00	1	Special wrench	



Tav.31

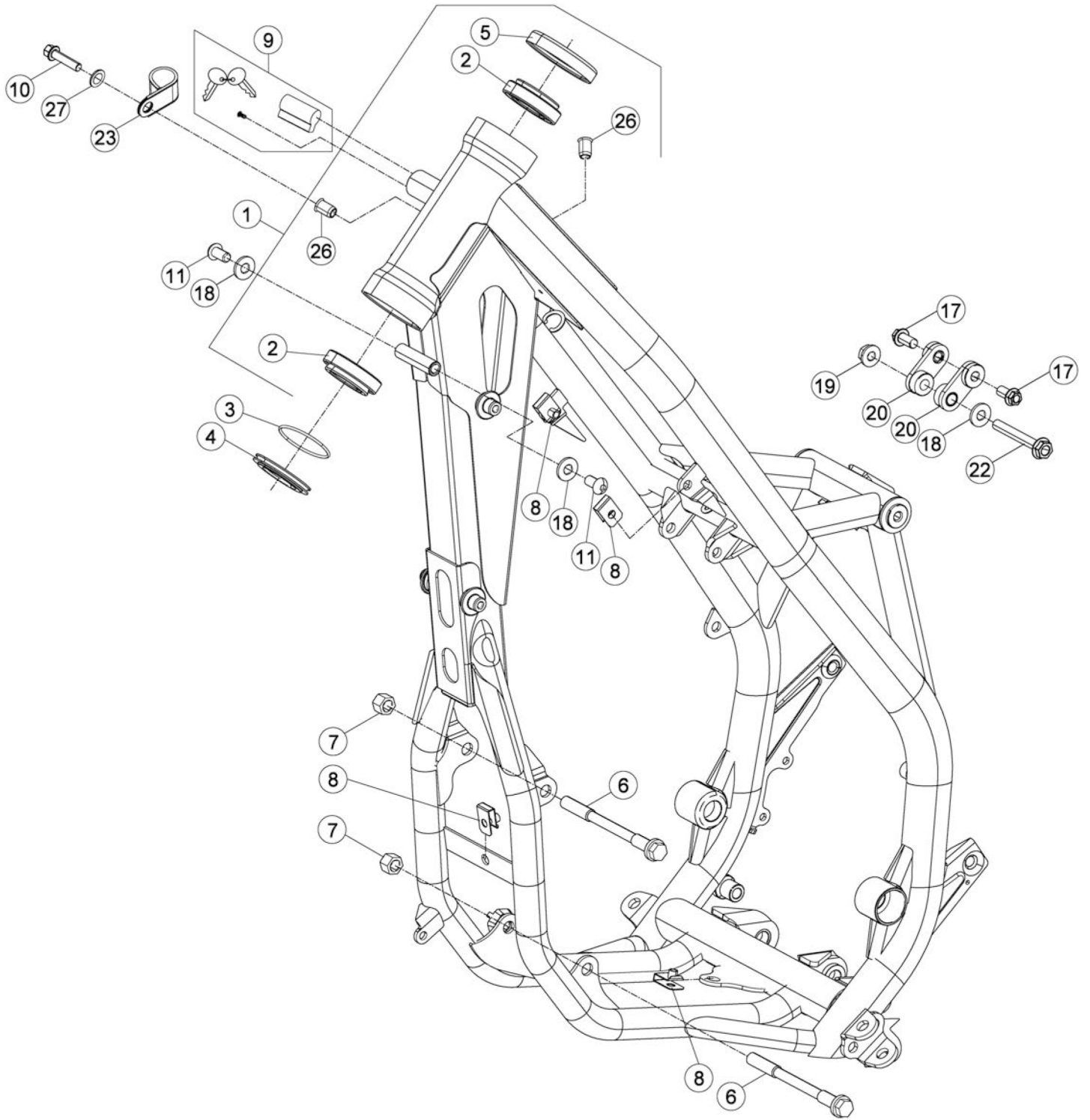

Tav.31

番号	部品番号	個数	品名	価格
1	0363.10008.050	1	フレーム CPL X-TrainerT	233,300
2	12.99510.0.00	2	オイルシール 29*50*15	4,800
3	10.66935.0.00	1	Oリング	60
4	0203.10390.000	1	Fフォークリング RR4T 10	2,400
5	25.98782.0.00	1	アッパーベアリングプロテクション RR4T	3,000
6	11.64607.0.00	2	スペシャルボルト	4,200
7	13.21060.0.00	2	セルフロックナット M10*1.25 H8*5 14mm	570
8	25.60311.0.00	4	クリップナット M6	260
9	28.85861.0.00	1	セキュリティロック	4,600
10	11.48025.0.00	1	ボルト 6*16	100
11	31.64018.0.00	2	スクリュー 8*10 UNIT7380 10*9	90
17	11.54521.0.00	2	ボルト 8*16 CH10	170
18	27.49500.0.00	3	ワッシャー 8*16	80
19	13.17123.0.00	1	ナット M8	180
20	0363.10178.000	2	コネクションプレート X-Trainer	3,000
22	11.55950.0.00	1	ボルト フランジ 8*60	300
23	25.25180.0.00	1	プレート Techno 96	460
26	27.33741.0.00	2	リブナット	500
27	27.40500.0.00	1	ワッシャー 6*12*1.6 DIN125	50



Tav.32

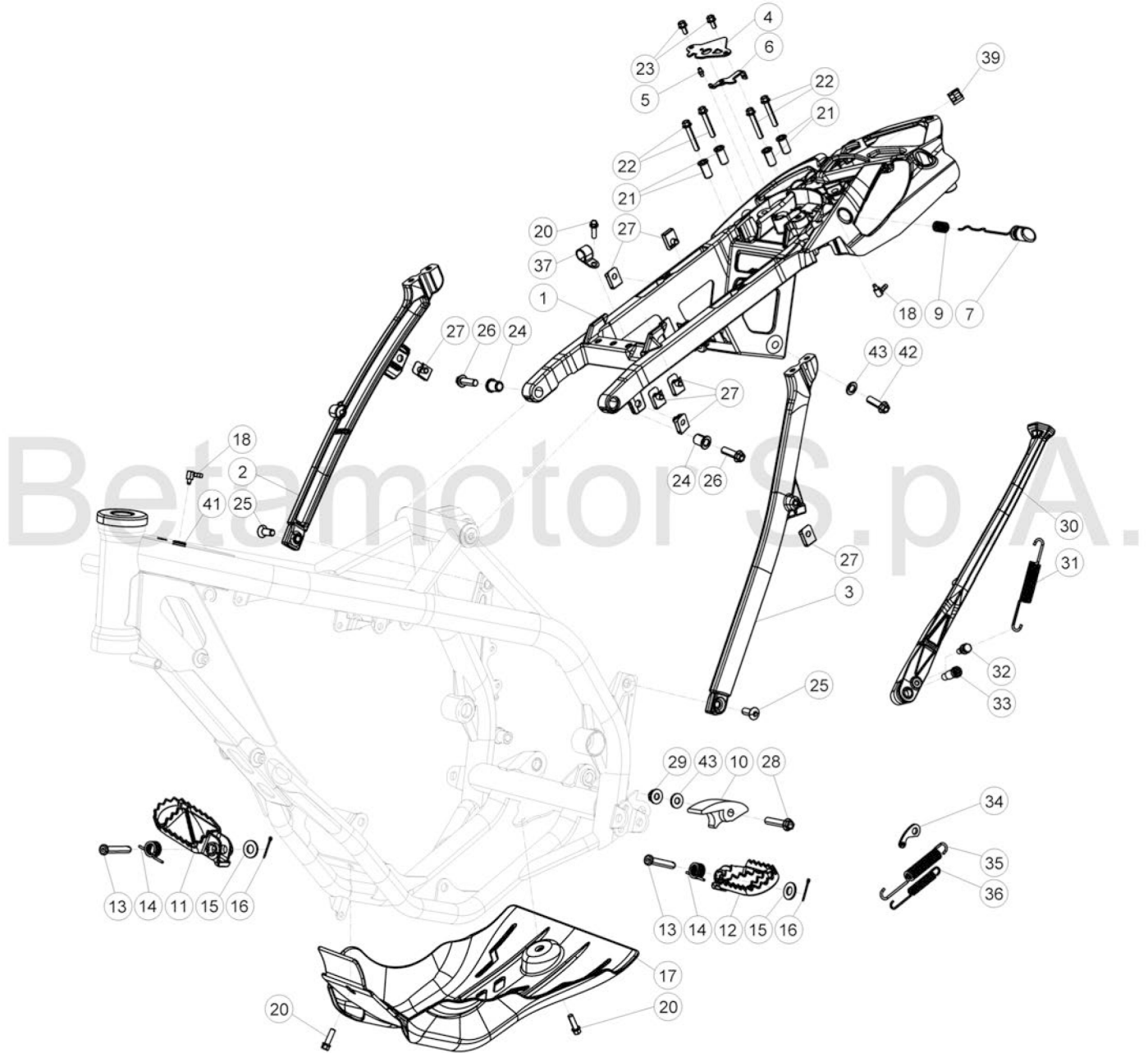

© Copyright 2016 Betamotor S.p.A.



Beta
motorcycles

番号	部品番号	個数	品名	価格
1	0363.20008.259	1	R フレーム Black X-Trainer 15-19	21,200
1	0363.20008.251	1	R フレーム White X-Trainer 20	21,200
2	0203.21000.059	1	サブフレーム RH RR/XT	16,900
3	0203.20274.259	1	サブフレーム LH RR/XT	18,600
4	0203.20100.005	1	シートロックプレート	3,800
5	020.32.112.00.00	1	Pin	
6	020.32.011.00.05	1	Plate	
7	0203.20138.000	1	シートロックボタン CPL Black	2,400
7	0203.20138.051	1	シートロックボタン CPL White	2,400
9	020.32.016.00.00	1	Spring	
10	25.25601.0.00	1	スライディングブロック	1,400
11	25.32521.0.00	1	フットレスト RH RR4T	8,300
12	25.32531.0.00	1	フットレスト LH RR4T	7,600
13	25.54465.0.00	2	フットレストピボッドピン RR2T/4T	3,000
14	0163.20200.000	2	フットレストスプリング RR 4T	690
15	0313.20010.000	2	ワッシャー 10*20*1.5	60
16	12.81993.0.00	2	スプリットピン	150
17	0363.20020.000	1	スキッドプレート RR2T/XT 250/300	5,000
18	27.23473.0.00	2	ブリーザーパイプホース	890
20	11.49070.0.00	3	ボルト 6*20 CH RS	230
21	0203.20040.000	4	トップブッシュ サブフレーム RR4T	640
22	11.50355.0.00	4	ボルト 6*35 RS CH8	90
23	31.29810.0.00	2	スクリュー 5*12	290
24	0203.20030.000	2	フロントブッシュ サブフレーム RR4T 10	910
25	0073.20320.000	2	スクリュー TSBEI CH 6 M8*20	210
26	31.64070.0.00	2	スクリュー 8*30	190
27	25.60311.0.00	7	クリップナット M6	260
28	11.55480.0.00	1	ボルト 8*40	550
29	13.17020.0.00	1	ナット M8	180
30	0373.20108.200	1	サイドスタンド RR/XT 20	15,100
31	0203.20260.000	1	スタンドスプリング	550
32	11.66615.0.00	1	スペシャルボルト	1,600
33	11.66614.0.00	1	スペシャルボルト	1,600
34	25.57636.0.00	1	スタンドスプリングプレート	1,500
35	22.48819.0.00	1	サイドスタンドスプリング アウター RR4T125LC	970
36	22.48818.0.00	1	サイドスタンドスプリング インナー RR4T125LC	440
37	15.14654.0.00	1	クランプ	260
39	25.24430.0.00	1	フェアリード	220
41	28.91880.0.00	1	サイレントブロック	290
42	11.47015.0.00	1	ボルト 6*12 RS CH8	100
43	27.42000.0.00	2	ワッシャー 6*18	70



Tav.33

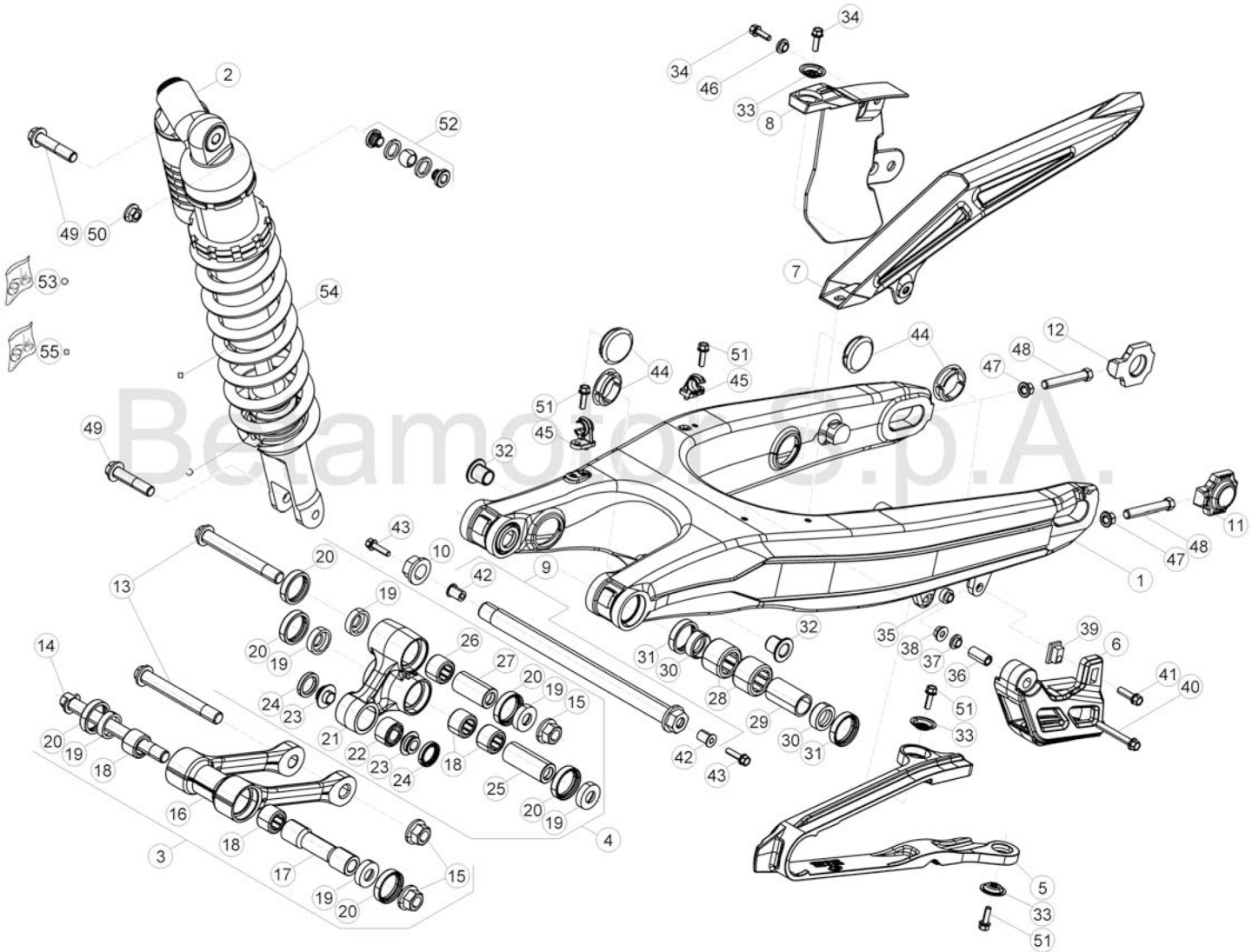

© Copyright 2017 Betamotor S.p.A.



Beta
motorcycles

Tav.33

番号	部品番号	個数	品名	価格
1	0313.30190.059	1	スイングアーム Black RR 16	111,600
2	0363.30028.000	1	ショックアブソーバー X-Trainer 15-19	163,300
3	020.33.030.80.00	1	Connecting rod	
4	0203.30208.000	1	リレーアーム Assy	46,600
5	0203.30150.000	1	チェーンスライダー RR4T MY10	4,700
6	29.10071.0.00	1	ロアチェーンガイド RR4T	5,300
7	12.88591.1.59	1	アッパーチェーンガード RR4T	2,300
8	12.88594.1.59	1	ロアチェーンガード RR4T	1,100
9	0313.31428.000	1	スイングアームピン	10,900
10	13.27121.0.00	1	スペシャルナット	1,800
11	29.11866.1.00	1	チェーンテンショナー LH RR4T	6,200
12	29.11865.1.00	1	チェーンテンショナー RH RR4T	6,200
13	11.63992.0.00	2	ボルト 12*1.25*96	2,500
14	0203.30320.000	1	スペシャルスクリュー M12*124 P1.25	3,300
15	13.21130.0.00	3	セルフロックナット 12*1.25	1,400
16	0203.30300.000	1	コネクティングロッド	14,400
17	0203.30310.000	1	コネクティングロッド スペーサー	4,500
18	11.22055.0.00	4	ベアリング 20*26*16	1,900
19	28.14083.0.00	6	ロックングレバーカップ RR	970
20	10.64481.0.00	6	オイルシール 25*32*7	300
21	0203.30200.000	1	リレーアーム	15,000
22	16.17310.0.00	1	シール 24*12*13	7,600
23	11.21920.0.00	2	ブッシュ	2,300
24	10.56020.0.00	2	オイルシール 16*24*4	2,100
25	13.62813.0.00	1	スペーサー 12*20*50	4,800
26	11.22061.0.00	1	ローラーケージ 20*26*30	1,500
27	13.62812.0.00	1	スペーサー 12*20*40	4,100
28	11.22056.0.00	4	シール 22*12V	2,000
29	13.49183.0.00	2	スイングアームスペーサー VEM	2,600
30	28.14081.0.00	4	スイングアームパーツ RR	1,700
31	10.64481.0.00	4	オイルシール 25*32*7	300
32	0203.30010.000	2	スイングアームブッシュ RR4T MY10	1,700
33	27.74786.0.00	3	ワッシャー	680
34	11.46360.0.00	2	ボルト 5*16	160
35	13.12610.0.00	1	スペシャルナット	130
36	13.49191.0.00	1	スペーサー	820
37	13.54820.0.00	1	スペーサー 6.5/9.0/13.5*4.8	320
38	13.13020.0.00	1	セルフロックナット M6	120
39	13.48868.0.00	1	スペーサー	2,100
40	11.05535.0.00	1	ボルト 6*50	230
41	11.49070.0.00	1	ボルト 6*20 CH RS	230
42	27.33740.0.00	2	リベット M6	540
43	11.46401.0.00	2	ボルト 5*20 RS CH8	100
44	29.10596.1.36	4	スイングアームラバープラグ D.30	1,100
45	15.14605.0.00	2	クランプ	650
46	13.54820.0.00	1	スペーサー 6.5/9.0/13.5*4.8	320
47	13.17122.0.00	2	ナット M8	40
48	11.55909.0.00	2	ボルト 8*55	530
49	11.62050.0.00	2	ボルト 10*45 P1.25	1,600
50	13.21060.0.00	1	セルフロックナット M10*1.25 H8*5 14mm	570
51	11.46251.0.00	4	フランジボルト M5*12	100
52	0363.30130.000	1	スフェリカルベアリング X-Trainer	11,600
53	0363.30230.000	1	プレート&サークリップ KIT X-Trainer	8,100
54	036.33.021.00.00	1	Spring	
55	0363.30270.000	1	ダストスクレイパー KIT X-Trainer	12,300



Tav.33A

番号	部品番号	個数	品名	価格
1	0363.30028.000	1	ショックアブソーバー X-Trainer 15-19	163,300
2	0363.30100.000	1	ショックアブソーバータンク X-Trainer	14,300
3	0363.30110.000	1	ダイアフラム ASSY X-Trainer	14,900
4	0363.30120.000	1	ショックアブソーバープラグセット X-Trainer	10,500
5	0363.30130.000	1	スフェリカルベアリング X-Trainer	11,600
6	036.33.014.00.00	1	Bracke	
7	0363.30150.000	1	Rショックアブソーバーボディ X-Trainer	11,800
8	036.33.016.00.00	1	Damper case assy	
9	0363.30170.000	1	リングナット	27,700
10	0363.30180.000	1	ワッシャー	4,300
11	036.33.019.00.00	1	Piston	
12	036.33.020.00.00	1	Compression adjusting unit	
13	036.33.021.00.00	1	Spring	
14	0363.30220.000	1	バンブラバー ABS X-Trainer	13,700
15	0363.30230.000	1	プレート&サークリップ KIT X-Trainer	8,100
16	0363.30240.000	1	ショックロアコネクション X-Trainer	35,200
17	0363.30250.000	1	ロッド ASSY X-Trainer	33,700
18	0363.30260.000	1	ガイドロッド ASSY X-Trainer	19,800
19	0363.30270.000	1	ダストスクレイパー KIT X-Trainer	12,300
20	0363.30280.000	1	オペレーティングロッド ASSY X-Trainer	37,300
21	0363.30290.000	1	ガスケットセット X-Trainer	17,500



Tav.34

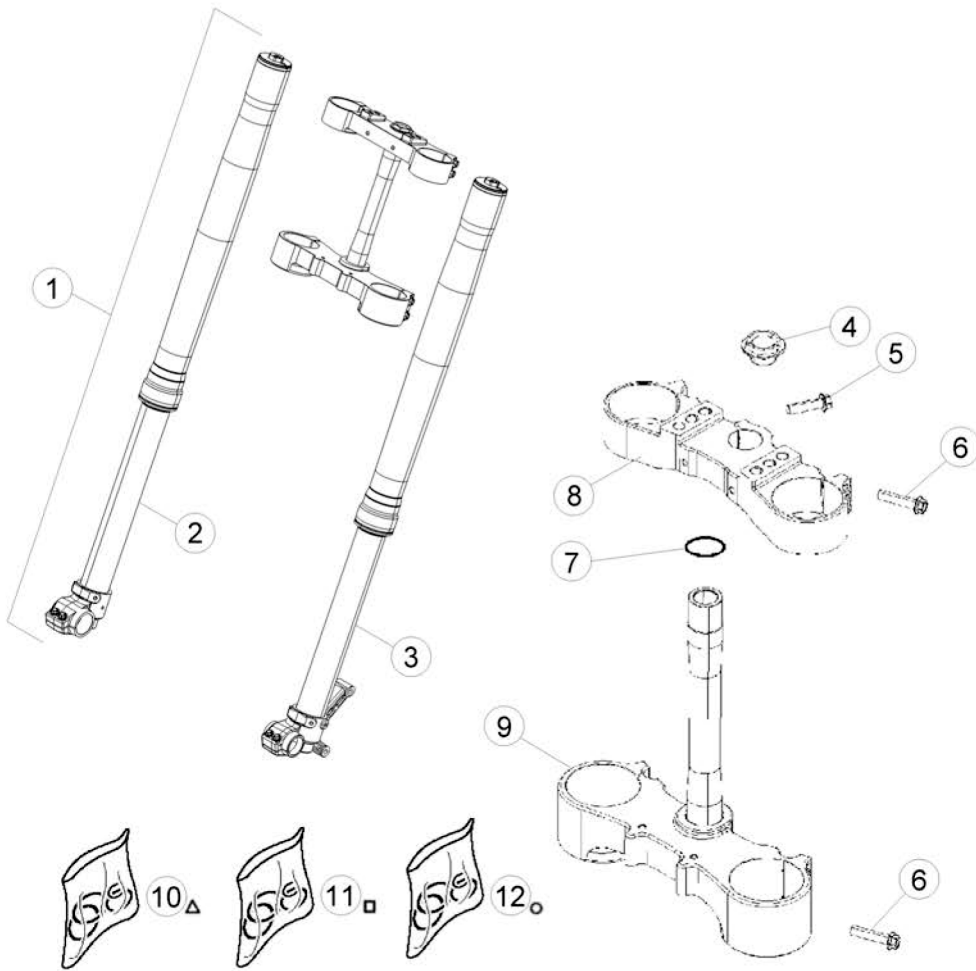



- Olio forcella
- Fork oil
- Gabelöl
- Huile de fourche
- Aceite de horquilla

BETA consiglia:
 BETA recommends:
 BETA empföhlen:
 BETA recommande:
 BETA recomienda:

SAE - 15

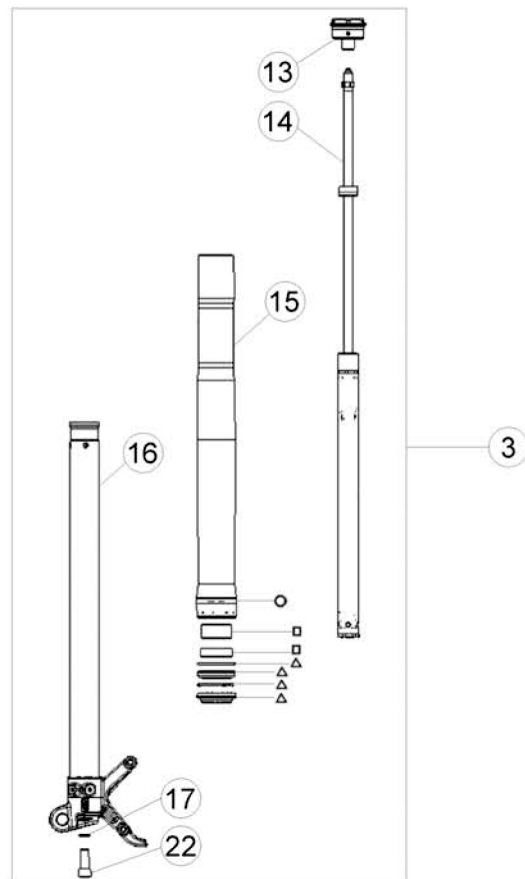
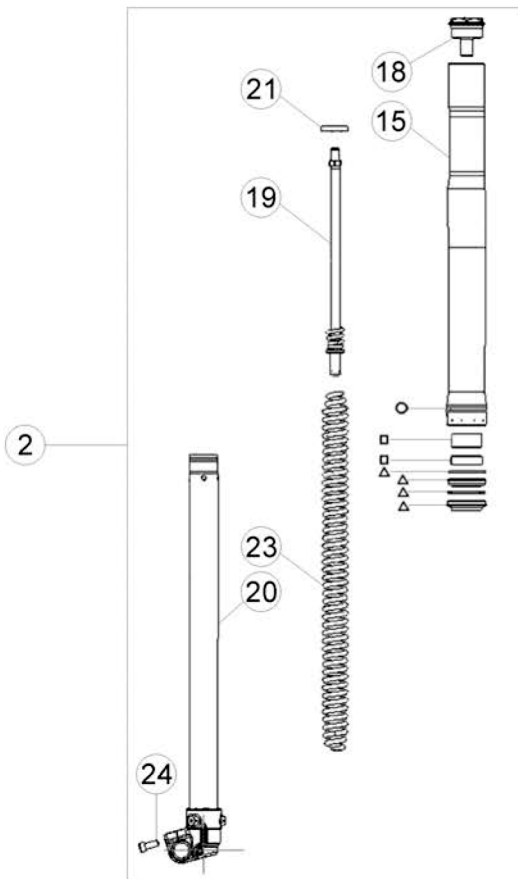

Tav.34

番号	部品番号	個数	品名	価格
1	036.34.042.82.00	1	Stirrup assy.	
2	0363.40038.000	1	F フォークレッグ ASSY RH X-Trainer	119,000
3	0363.40328.000	1	F フォークレッグ ASSY LH X-Trainer	121,000
4	0203.40040.000	1	ステムトップナット 20*1.5	4,300
5	11.55440.0.00	1	ボルト 8*30 RS CH10	170
6	11.55510.0.00	8	ボルト 8*40	450
7	10.66420.0.00	1	O リング 20.22*3*53 NBR	150
8	0363.40334.259	1	アッパーブラケット X-Trainer 19	34,500
9	0363.40348.259	1	ロアブラケット with ピン X-Trainer 19	42,200
10	0363.40078.200	1	フォークオイルシールキット X-Trainer300	22,400
11	0363.40118.200	1	ブッシュキット X-Trainer 300	23,500
12	0363.40158.200	1	リングキット X-Trainer 300	5,000
13	0363.40170.000	1	F フォークプラグ LH X-Trainer	13,700
14	0363.40180.000	1	F フォーク インナーロッド LH X-T 15-19	62,700
15	0363.40190.000	2	アウターチューブ X-Trainer	41,500
16	0363.40200.000	1	インナーチューブ LH X-Trainer	72,000
17	C194.30070.000	1	ワッシャー 12*17*1.5 CU	940
18	0363.40220.000	1	F フォークプラグ RH X-Trainer	11,500
19	0363.40230.000	1	インナーロッド X-Trainer	21,800
20	0363.40240.000	1	インナーチューブ RH X-Trainer	68,200
21	0363.40250.000	1	F フォークトップキャップ RH X-Trainer	7,000
22	C24.24.046.00.00	1	Screw TCCE M12X30	
23	036.34.021.00.00	1	Fork spring	
24	31.63890.0.00	1	スクリュー 8*20	180



Tav.35

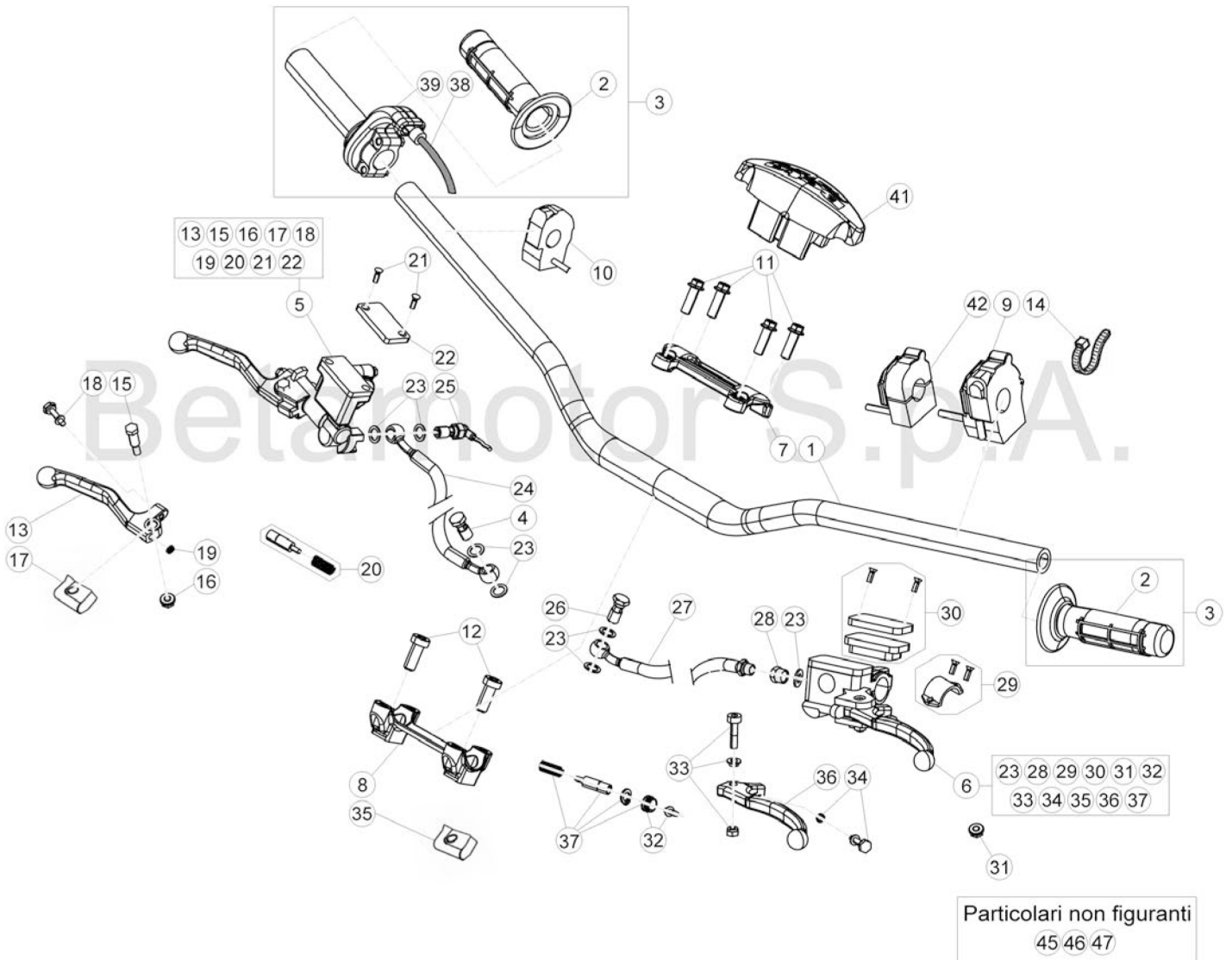

© Copyright 2017 Betamotor S.p.A.



Beta
motorcycles

Tav.35

番号	部品番号	個数	品名	価格
1	22.20391.0.00	1	ハンドルバー RR4T07-15/X-Trainer	19,900
2	0363.50050.000	1	グリップラバー RR ペア	6,500
3	0363.50048.000	1	スロットル ASSY with ケーブル X-Trainer	30,200
4	11.65053.0.00	1	ブレーキバンジョーボルト M10*25 RR4T	480
5	21.02057.0.59	1	ブレーキレバー ASSY RR2T/4T/XT 15	27,500
6	0203.50200.000	1	クラッチレバー ASSY RR4T	29,400
7	12.08253.0.00	1	アッパーハンドルバーブラケット 15.08050	8,900
8	12.08263.0.00	1	ロアハンドルバーブラケット 15.08050	9,000
9	0163.50100.000	1	ライトスイッチ RR2T/4T 17	18,100
10	0264.00470.000	1	スイッチ RR/XT MY17	9,500
11	31.64070.0.00	4	スクリュー 8*30	190
12	31.65626.0.00	2	スペシャルヘッドスクリュー TCCE M10*25	270
13	21.27104.0.00	1	ブレーキレバー ONLY RR4T Nissin	2,300
14	15.14264.0.00	3	クランプ White	160
15	31.96832.0.00	1	ブレーキレバースペシャルスクリュー RR4T	580
16	13.30911.0.00	1	スペシャルナット ブレーキレバー RR4T	70
17	16.33841.0.00	1	グロメット	1,900
18	31.88604.0.00	1	レバーアジャスティングスクリュー	570
19	22.38704.0.00	1	レバーアジャスティングスプリング	290
20	20.08258.0.00	1	ブレーキマスターピストンキット 21.02057	4,700
21	31.23410.0.52	2	スクリュー	100
22	0313.60038.200	1	Fブレーキマスター キャップキット RR/XT	2,600
23	16.50510.0.00	7	ガスケット 10*15*1	130
24	29.09108.0.00	1	Fブレーキホース RR4T 08	15,300
25	18.89621.0.00	1	ストップスイッチ M10*1.25	4,400
26	11.65040.0.00	1	スペシャルボルト	520
27	0363.50010.000	1	クラッチホース X-Trainer	9,400
28	0203.50320.000	1	ジョイント P	2,100
29	0203.50250.000	1	クラッチマスタークランプ RR/XT	4,500
30	0203.50230.000	1	クラッチマスターキャップキット RR2T/XT	3,900
31	0203.50280.000	1	クラッチコントロールレバーアンチバブル	3,200
32	0203.50290.000	1	クラッチコントロールレバープッシュロッド	4,100
33	0203.50240.000	1	クラッチコントロールレバーピン	6,200
34	0203.50300.000	1	クラッチコントロールスプリングガイド	2,800
35	0203.50270.000	1	クラッチコントロールレバーダストカバー	3,100
36	0203.50220.000	1	クラッチコントロールレバー Brembo	9,000
37	0203.50260.000	1	クラッチコントロールレバーピストンキット	8,500
38	036.35.002.00.00	1	Throttle cable transmission	
39	0263.50100.000	1	ツイストグリップ RR2T/XT	24,000
41	0313.50010.000	1	ハンドルバープロテクション RR2T	5,000
42	0364.00120.000	1	マップ切り替えスイッチ X-Trainer 17	11,100
45	12.30100.0.00	1	ミラーホルダー RH RR2T/4T/X-Trainer	3,800
46	28.92927.0.00	1	ミラー RH	3,000
47	0313.50080.000	1	ミラー LH	3,000



Tav.36



- Olio freni
- Brake fluid
- Bremsflüssigkeit
- Liquide de frein
- El líquido de frenos

BETA consiglia:
BETA recommends:
BETA empfohlen:
BETA recommandé:
BETA recomienda:

BRAKE FLUID DOT 4
BRAKE FLUID DOT 5.1

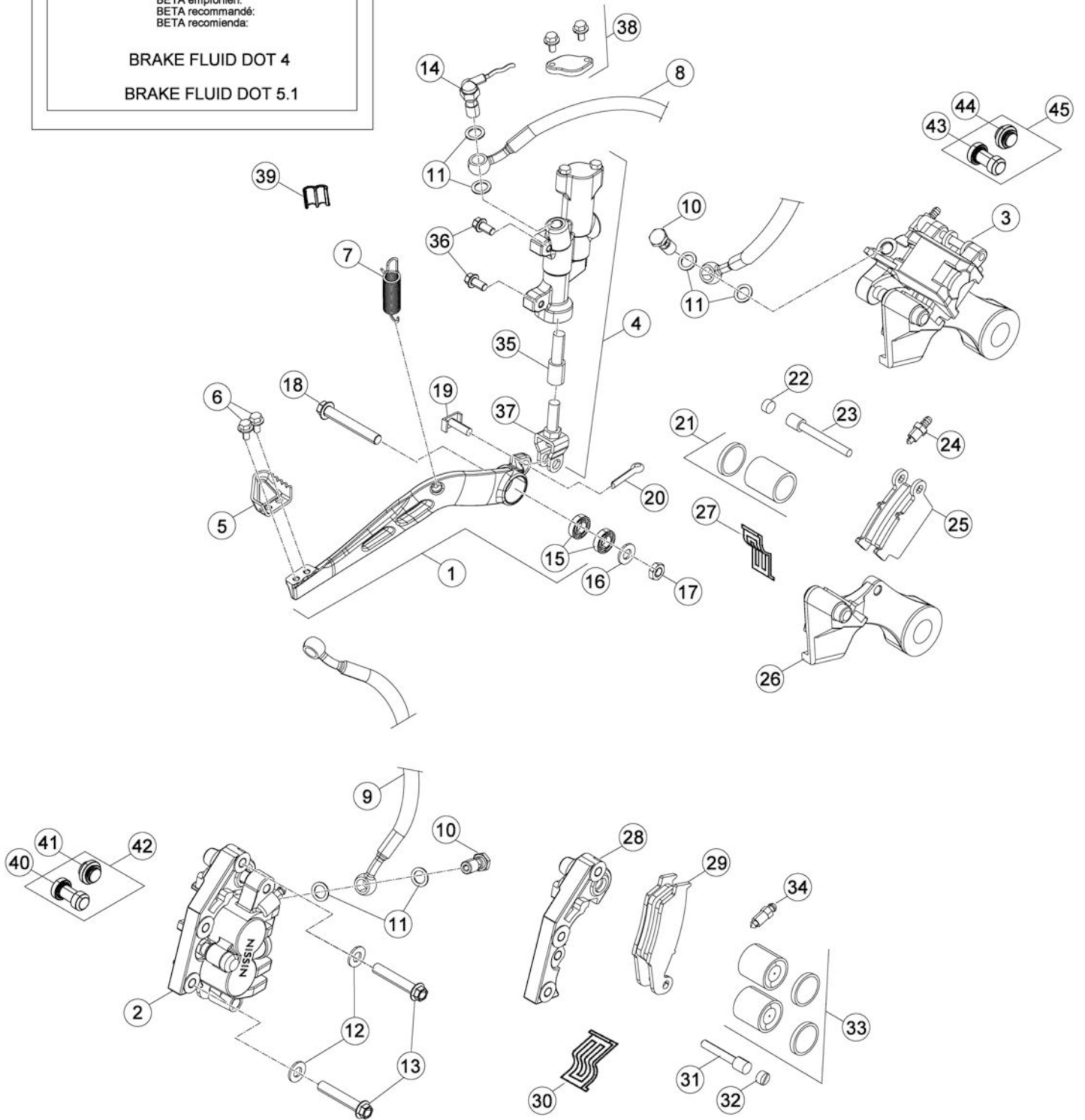

Beta
motorcycles

Tav.36

番号	部品番号	個数	品名	価格
1	0203.60018.000	1	R ブレーキペダル COMP RR4T MY10	11,600
2	25.03056.0.00	1	F ブレーキキャリパー RR4T	29,200
3	25.03066.0.00	1	R ブレーキキャリパー RR4T	34,400
4	25.91178.0.00	1	R ブレーキポンプ	20,400
5	22.90053.0.00	1	フットレストハブ RR4T	890
6	11.46251.0.00	2	フランジボルト M5*12	100
7	22.48813.0.00	1	スプリング	860
8	29.09428.0.00	1	R ブレーキホース RR4T 07	10,800
9	29.09108.0.00	1	F ブレーキホース RR4T 08	15,300
10	11.65053.0.00	2	ブレーキバンジョーボルト M10*25 RR4T	480
11	16.50510.0.00	6	ガスケット 10*15*1	130
12	27.49500.0.00	2	ワッシャー 8*16	80
13	11.55690.0.00	2	フランジボルト 8*45	400
14	18.89621.0.00	1	ストップスイッチ M10*1.25	4,400
15	12.93388.0.00	2	ボールベアリング 8*22*7	510
16	27.49500.0.00	1	ワッシャー 8*16	80
17	13.17020.0.00	1	ナット M8	180
18	11.55909.0.00	1	ボルト 8*55	530
19	25.41830.0.00	1	ピン	4,500
20	12.81995.0.00	1	スプリットピン 2*15	30
21	20.02717.0.00	1	キャリパーピストンキット 25.03066	4,200
22	31.96821.0.00	1	パッドピンプラグ for 25.03056/25.03066	810
23	25.41860.0.00	1	ピンハンガー 25.03066	1,600
24	28.91002.0.00	1	ブリーザーパイプ	1,200
25	25.25362.0.00	1	R ブレーキパッド 25.03066	14,100
26	0203.60110.000	1	R ブレーキキャリパーサポートブラケット	9,500
27	22.32208.0.00	1	パッドスプリング	1,100
28	0203.60120.000	1	F ブレーキキャリパーブラケット	9,600
29	25.25365.0.00	1	F ブレーキパッド	6,400
30	22.32207.0.00	1	パッドスプリング	920
31	25.41859.0.00	1	ピンハンガー 25.03056	1,000
32	31.96821.0.00	1	パッドピンプラグ for 25.03056/25.03066	810
33	20.02716.0.00	1	キャリパーピストンキット 25.03056	9,900
34	28.91001.0.00	1	ブリーザーパイプ	1,000
35	20.08276.0.00	1	ブレーキマスターピストンキット 25.91178	4,600
36	31.30750.0.00	2	スクリュウ 6*16	240
37	20.08277.0.00	2	R ブレーキマスターレバーキット 25.91178	4,200
38	20.08275.0.00	1	R ブレーキポンプタンクキット 25.91178	4,200
39	25.24442.0.00	1	フェアリード 6/8	220
40	036.36.002.00.00	1	Protection	
41	036.36.003.00.00	1	Protection	
42	036.36.006.82.00	1	Set front protections	
43	0363.60040.000	1	ブレーキキャリパープロテクター RR/XT	380
44	0363.60050.000	1	ブレーキキャリパープロテクター RR/XT	330
45	0363.60078.200	1	ブレーキキャリパープロテクターセット	1,700



Tav.37

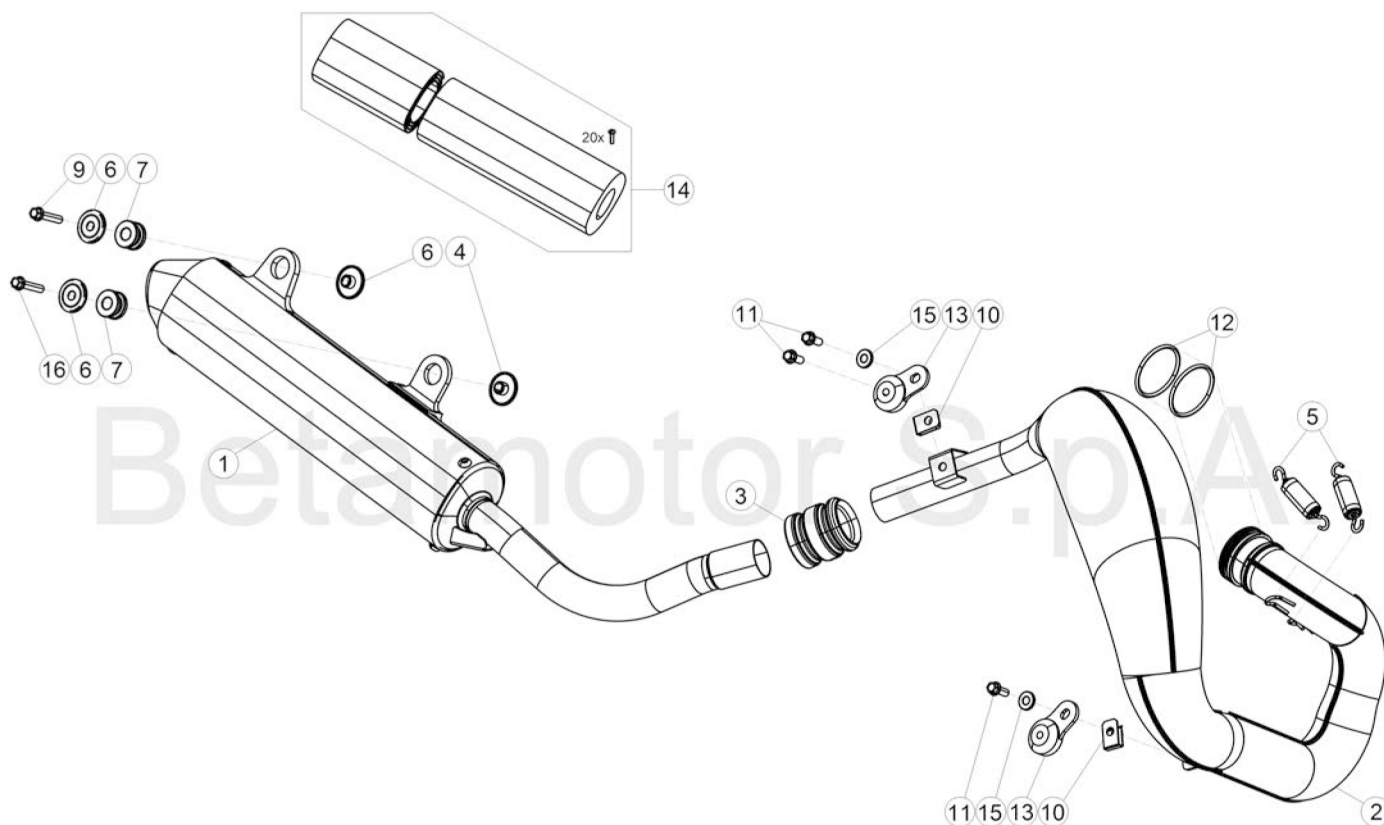

Particolari non figuranti

17

© Copyright 2017 Betamotor S.p.A.

番号	部品番号	個数	品名	価格
1	036.37.010.80.00	1	Silencer complete	
2	0363.70004.500	1	エキゾーストパイプ X-Trainer CPL	55,000
3	0263.71030.000	1	エキゾーストガスケット	4,400
4	0363.70070.000	1	スペーサー X-Trainer	1,300
5	0263.70050.000	2	エキゾーストパイプスプリング RR2T	1,100
6	0263.70060.000	3	スペーサー	840
7	0323.70130.000	2	サイレントブロック EXパイプ RR4T	900
9	11.50300.0.00	1	ボルト 6*30 RS CH8	90
10	25.60311.0.00	2	クリップナット M6	260
11	11.48025.0.00	3	ボルト 6*16	100
12	10.66930.0.00	2	Oリング 43.00*3.00	870
13	28.91943.0.00	2	サイレントブロック	2,400
14	0263.70078.200	1	サイレンサー OH キット RR2T/X-T	8,400
15	27.42000.0.00	2	ワッシャー 6*18	70
16	11.50360.0.00	1	ボルト 6*40 RS CH8	150
17	026.37.016.80.00	1	Exhaust manifold (EU)	



Beta
motorcycles

Tav.38

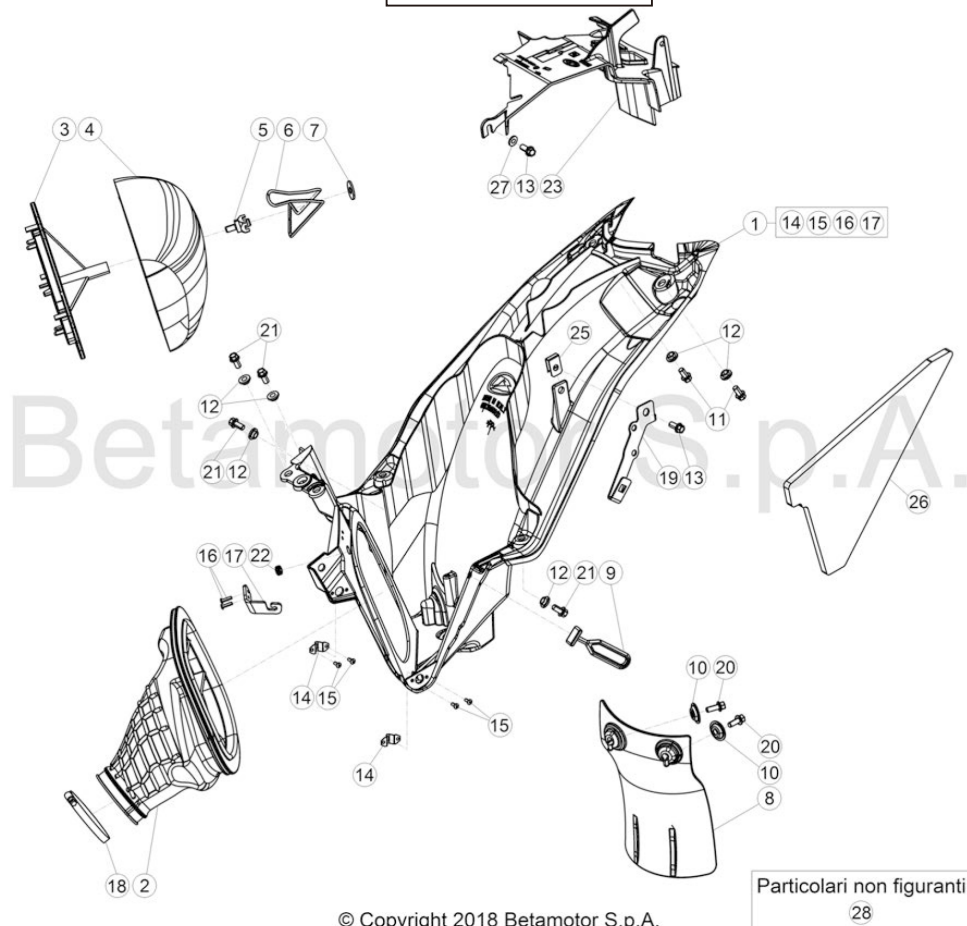

© Copyright 2018 Betamotor S.p.A.

Particolari non figuranti

28

番号	部品番号	個数	品名	価格
1	0363.80148.059	1	エアボックス Black X-Trainer	11,000
2	0263.80010.000	1	フィルターボックスマニホールド RR2T	5,400
3	0263.80020.000	1	フィルターケース RR/XT	3,500
4	0313.80228.200	1	エアフィルター (AirTec ED250-525)	
5	25.57197.0.00	1	フィルターピン RR4T	1,700
6	0203.80210.000	1	フィルタースプリング RR4T 10	1,900
7	27.74800.0.00	1	ワッシャー	50
8	0363.80091.059	1	プロテクションRショック RR2T/125LC/X-Trainer	2,600
9	16.34907.0.00	1	スタンドラバー RR	300
10	27.74786.0.00	2	ワッシャー	680
11	31.79960.0.00	2	スクリュー 6*15	100
12	13.54820.0.00	6	スペーサー 6.5/9.0/13.5*4.8	320
13	11.47015.0.00	2	ボルト 6*12 RS CH8	100
14	0263.80040.000	2	プレッシャープラグクリップ	730
15	C181.90090.000	4	リベット 2.5*8	50
16	27.33803.0.00	2	リベット 3.2*12 スチール RR/XT	80
17	036.38.008.15.00	1	Air filter bracket spring	
18	15.14272.0.00	1	クランプ	280
19	031.40.127.22.00	1	Bracket	
20	31.30815.0.00	2	スクリュー 6*20	480
21	11.48025.0.00	4	ボルト 6*16	100
22	16.34906.0.00	1	グロメット	580
23	036.38.001.10.59	1	Filter case cover	
25	25.60311.0.00	1	クリップナット M6	260
26	0363.80050.000	1	スポンジ	560
27	27.42000.0.00	2	ワッシャー 6*18	70
28	021.38.019.00.00	1	Air filter	



Beta
motorcycles

Tav.39

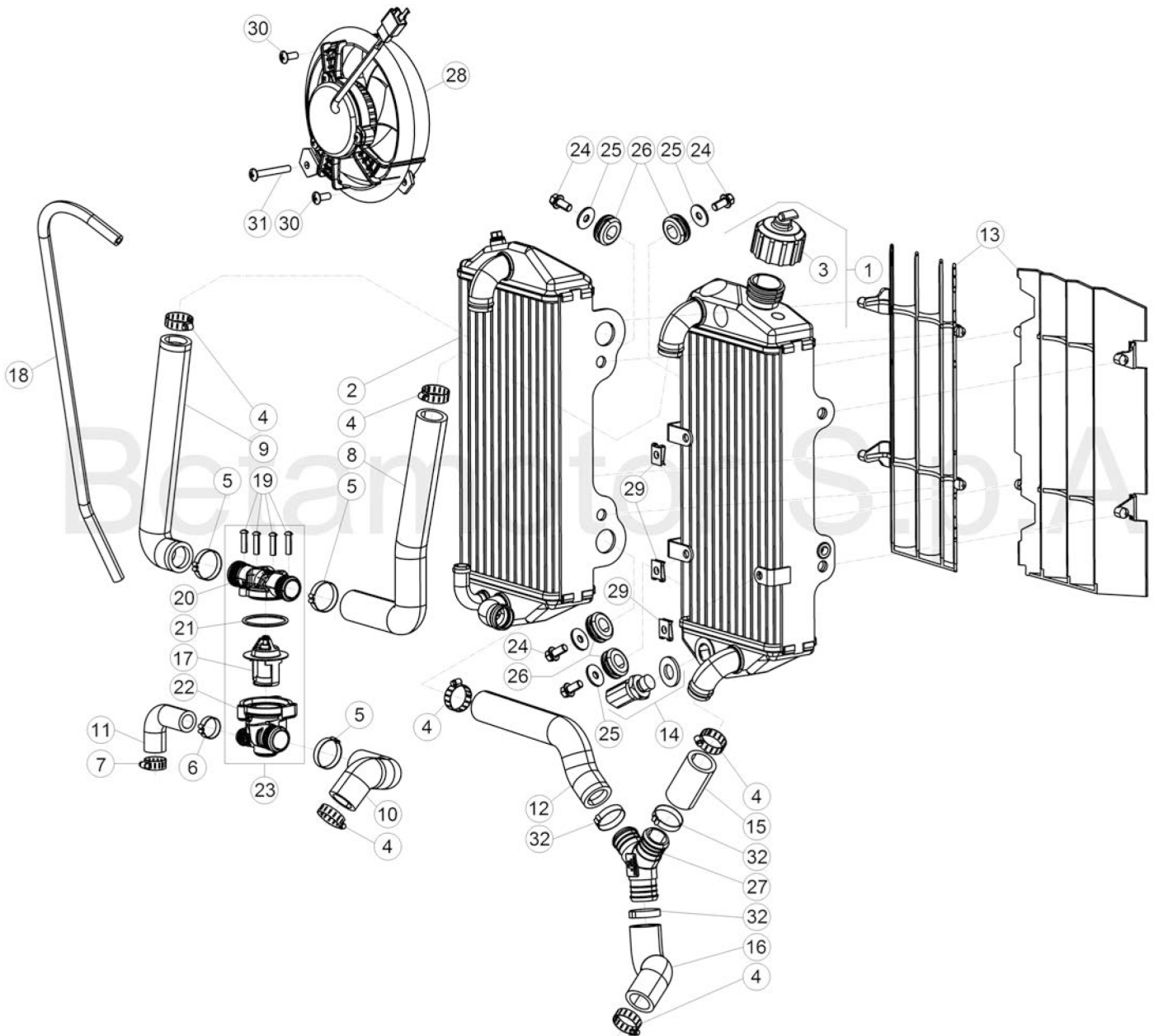

© Copyright 2017 Betamotor S.p.A.



Beta
motorcycles

番号	部品番号	個数	品名	価格
1	0363.90018.000	1	ラジエター RH X-Trainer 16	39,100
2	0363.90000.000	1	ラジエター LH X-Trainer 16	36,500
3	0363.90080.000	1	ウォータータンクカバー	3,500
4	15.15240.0.00	6	クランプ 16/27	680
5	0203.90080.000	3	セルフロッククランプ 24	1,100
6	0203.90090.000	1	セルフロッククランプ 17	910
7	15.15220.0.00	1	クランプ 12/22	560
8	0363.90020.000	1	アッパーサーモスタットチューブ RH	2,900
9	0363.90030.000	1	アッパーサーモスタットチューブ LH	2,500
10	0363.90040.000	1	ロアーサーモスタットチューブ RH	1,500
11	0363.90050.000	1	ロアーサーモスタットホース LH X-Trainer	700
12	0363.90060.000	1	ラジエターホース X-Trainer	2,300
13	0363.90070.051	1	ラジエターグリル White X-Trainer	3,400
14	0363.90090.000	1	サーモスイッチ X-Trainer	4,400
15	0363.90100.000	1	ラジエターホース RH X-Trainer	690
16	0363.90110.000	1	ラジエターホース LH X-Trainer	1,400
17	0263.90130.000	1	サーモスタット RR2T	6,200
18	0263.90070.000	1	ホース ラジエターオーバープレシャー	1,700
19	0313.90175.000	4	スクリュー M3.5*18	50
20	031.39.016.00.00	1	Thermostat cover	
21	10.66830.0.00	1	Oリング	290
22	031.39.015.00.00	1	Thermostat container	
23	0263.90208.000	1	サーモスタット COMP RR2T 16	10,900
24	11.47015.0.00	4	ボルト 6*12 RS CH8	100
25	27.43250.0.00	4	ワッシャー 6*24	30
26	16.34911.0.00	4	ラバー	490
27	0203.90200.000	1	ラジエターホース RR4T/X-Trainer	1,700
28	0213.90020.000	1	エレクトリックファン 125LC/X-trainer	22,800
29	25.58065.0.00	3	M5 プレート FOR TEKNOFIX PM0531P	60
30	31.29828.0.00	2	スクリュー 5*12 TBCE	100
31	31.29886.000	1	Screw TBCE 5.35	
32	C071.60050.000	3	タイラップ D25	460



GR. COMPONENTI ELETTRICI/CABLAGGI

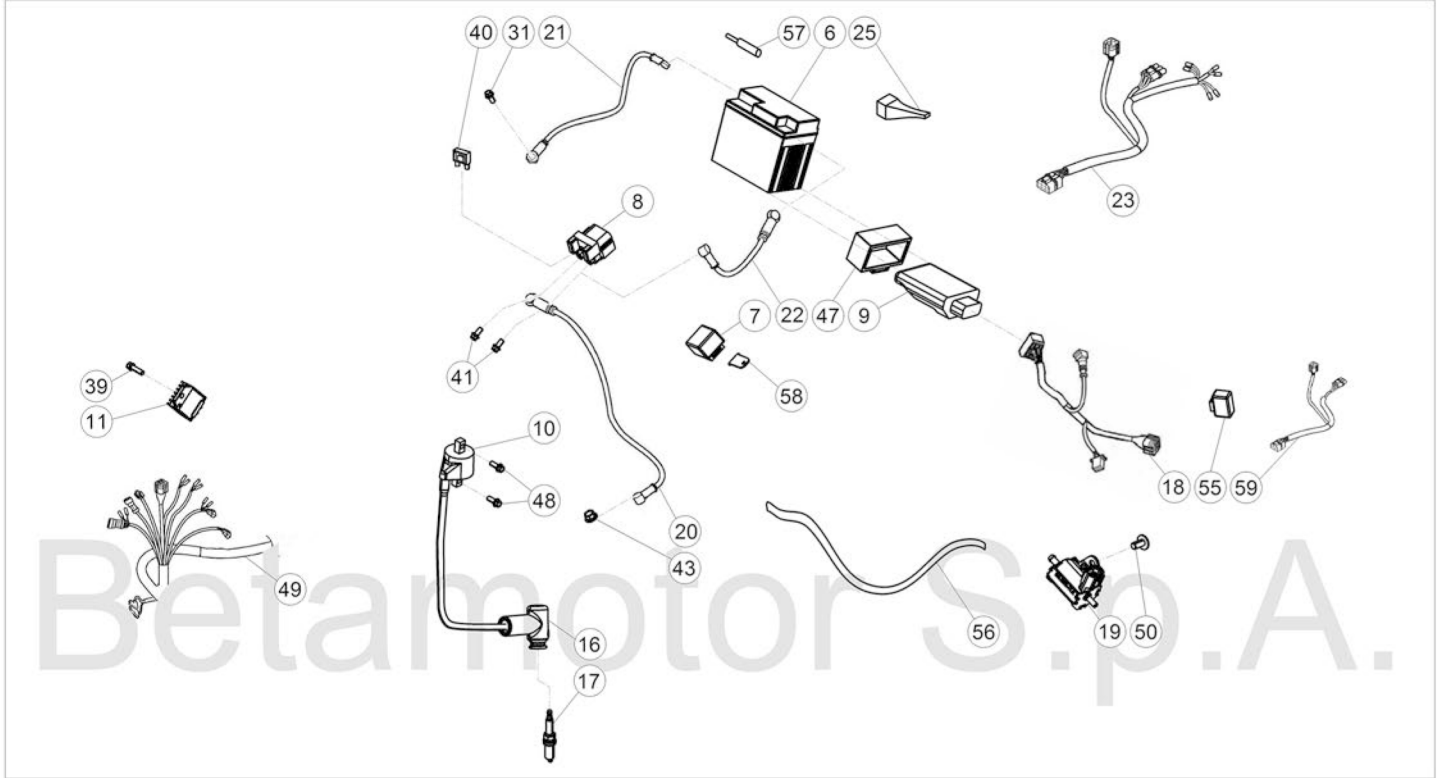

GR. LUCI/INDICATORI

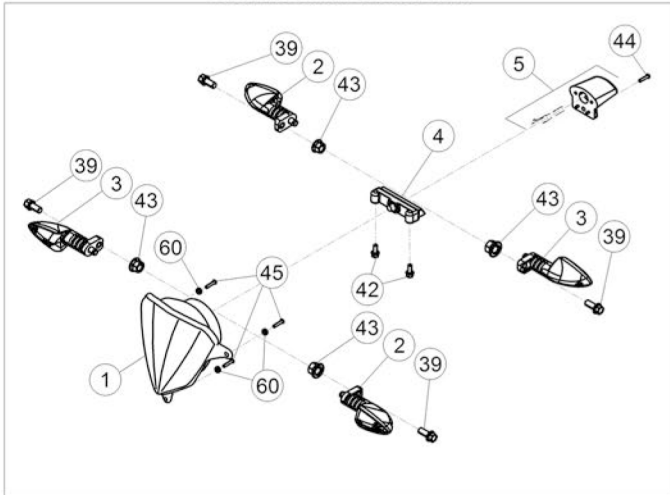

GR. STRUMENTAZIONE

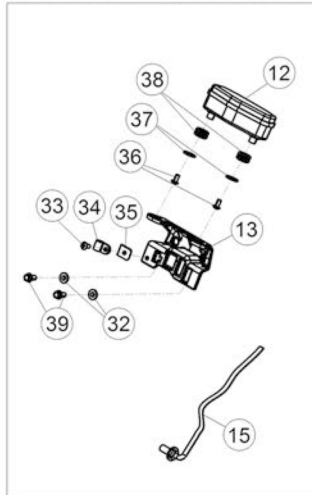

GR. AVV. ACUSTICO

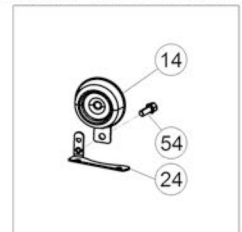

GR. ACCESSORI

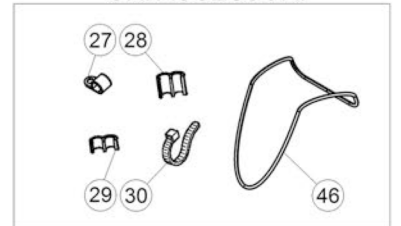

© Copyright 2018 Betamotor S.p.A.



番号	部品番号	個数	品名	価格
1	16.46210.0.00	1	ヘッドライト RR/XT	8,900
2	0204.00610.000	2	ウインカー F/LF-R/RH	3,600
3	0204.00600.000	2	ウインカー F/RH-R/LF	3,600
4	0204.00308.000	1	Rライト	7,400
5	0204.00200.000	1	ナンバープレートライト	2,800
6	11.15416.0.00	1	バッテリー	7,350
7	18.84948.0.00	1	フラッシャーリレー Alp/Urbam4T 08	3,600
8	27.28471.0.00	1	スターターリレー ASSY RR2T/4T/X-Trainer	10,400
9	0364.00328.300	1	CDI XT 250 18	42,600
9	0364.00338.300	1	CDI XT 300 18	51,200
10	0364.00090.000	1	イグニッションコイル X-Trainer 300	20,200
11	27.28101.0.00	1	レクチファイヤー 250/400/450/525EXC	16,600
12	0264.00290.000	1	スピードメーター RR/X-Trainer 17	26,800
13	0314.00110.000	1	スピードメーターブラケット RR4T	1,500
14	0074.00500.000	1	ホーン RR	1,400
15	0314.01660.000	1	リードセンサー RR	7,200
16	27.13514.0.00	1	スパークプラグプロテクター CR65-2001	2,900
17	0361.10010.000	1	スパークプラグ IRIDIO T40352G	2,700
18	0364.00210.000	1	リヤハーネス X-Trainer 17	27,300
19	0264.00170.000	1	オイルポンプ	19,700
20	0264.00060.000	1	ハーネス スターターシステム RRTS	4,100
21	0364.00110.000	1	グラウンドケーブル	1,600
22	0204.00030.000	1	ハーネス バッテリーボルテージ RR4T 10	2,700
23	0314.00420.000	1	Rハーネス RR2T/4T/X-Trainer	3,900
24	036.40.010.40.59	1	Horn bracket	
25	0314.00520.000	1	ダイオード RR2T 17	3,800
27	15.14654.0.00	1	クランプ	260
28	25.24442.0.00	3	フェアリード 6/8	220
29	25.24443.0.00	3	フェアリード 6/6	240
30	15.14264.0.00	4	クランプ White	160
31	31.31040.0.00	1	スクリュー 6*12	100
32	13.54820.0.00	2	スペーサー 6.5/9.0/13.5*4.8	320
33	31.23600.0.00	1	スクリュー 4.2*13	120
34	25.25182.000	1	Clamp	
35	25.58090.0.00	1	プレート 4*2	120
36	31.26190.0.00	2	スクリュー 4*12	10
37	0204.08120.000	2	スペーサー 5*15	440
38	0314.00130.000	2	グロメット	290
39	11.48025.0.00	7	ボルト 6*16	100
40	0204.00060.000	2	ヒューズ 10/32V	150
41	31.30190.0.00	2	スクリュー 6*8	130
42	11.46360.0.00	2	ボルト 5*16	160
43	13.12550.0.00	5	ナット M8.5	120
44	31.23565.0.00	1	スクリュー 4.5*15 プラスト	110
45	31.26190.0.00	3	スクリュー 4*12	10
46	14.40020.0.00	1	バッテリーラバーバンド	250
47	0074.00340.000	1	CDIユニットクッション Evo/RR2T/XT	1,100
48	11.48025.0.00	2	ボルト 6*16	100
49	0364.00240.000	1	メインハーネス X-Trainer 17	23,900
50	31.95510.0.00	1	スクリュー TBCE 6*12	260
54	11.46501.0.00	1	ボルト 6*10	100
55	0364.00170.000	1	リレー	2,800
56	0364.30300.000	1	オイルチューブ	600
57	0314.00510.000	1	コンデンサー RR/XT	1,200
58	0314.00022.200	1	プレート	1,100
59	026.40.057.00.00	1	Diagnosys wiring	
60	27.34650.0.00	3	ワッシャー 4*9	30



Tav.41

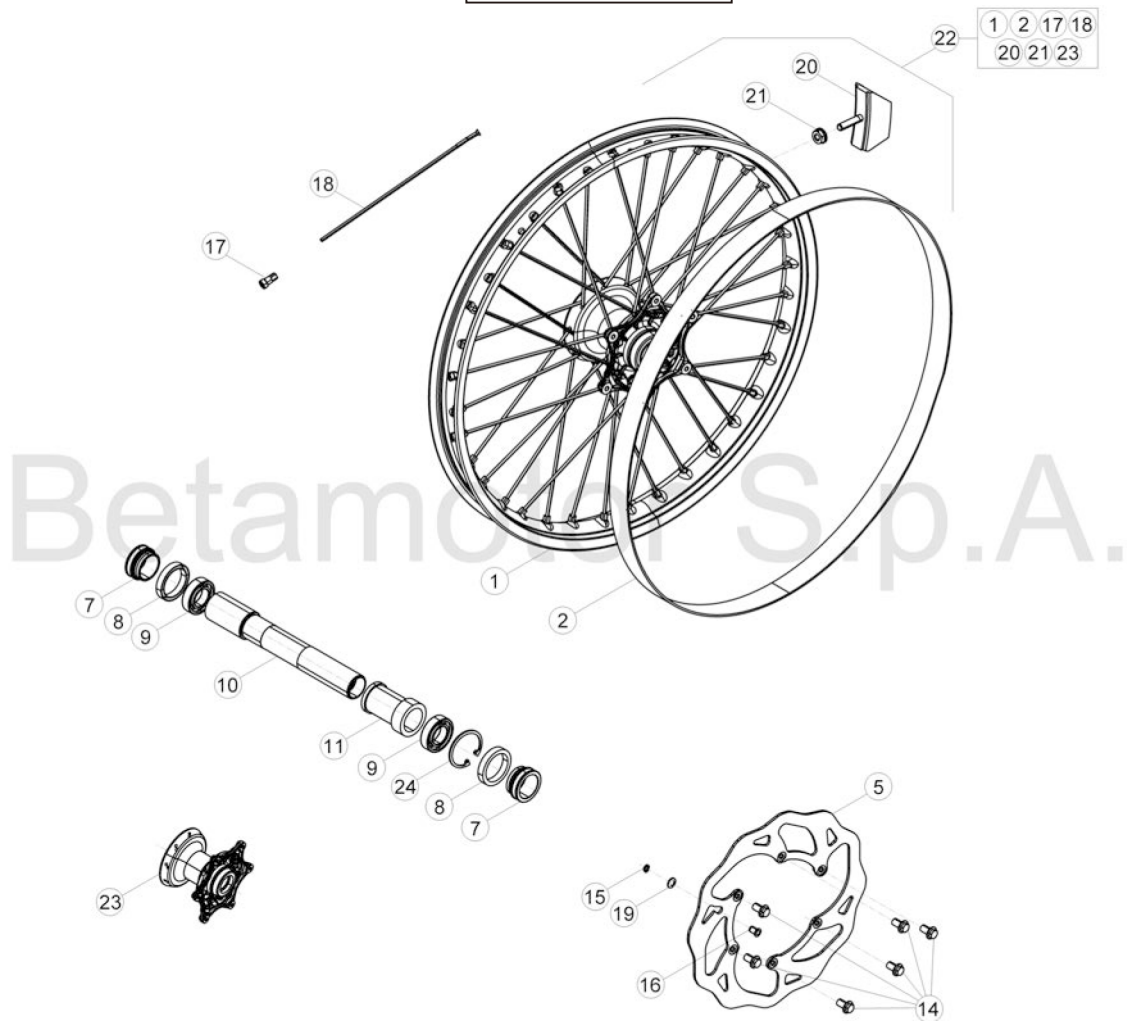

© Copyright 2016 Betamotor S.p.A.

番号	部品番号	個数	品名	価格
1	036.41.007.00.59	1	Front wheel rim	
2	15.38200.0.00	1	F ホイルバンド 21*25	1,100
5	0314.10308.200	1	F ブレーキディスク RR/X-Trainer	20,700
7	0364.10050.000	2	ハブスペーサー X-Trainer	3,900
8	10.66000.0.00	2	オイルシール 35*47*7	850
9	0204.10030.000	2	シールベアリング 30*47*9	2,000
10	0364.10040.000	1	F ホイルスピンドル RR2T 17	11,900
11	0314.10150.000	1	F ハブインナースペーサー RR4T	1,200
14	0314.10430.000	6	スペシャルスクリュー M6*14	300
15	28.22660.0.00	1	シーガー 9E	70
16	0214.10058.200	1	マグネットセンサー KIT	1,600
17	0364.10030.000	36	F ニップル X-Trainer	290
18	0364.10020.000	36	F スポーク X-Trainer	680
19	27.58080.0.00	1	ワッシャー 9*13*0.4	200
20	036.41.010.00.00	1	Tyre retainer	
21	13.17120.0.00	1	ナット M8	140
22	0364.10090.059	1	F ホイル ASSY X-Trainer	115,000
23	0314.10148.000	1	F ハブ with ベアリング RR2T	51,000
24	C012.60010.000	1	サークリップ 47*1.75	140



Beta
motorcycles

Tav.42

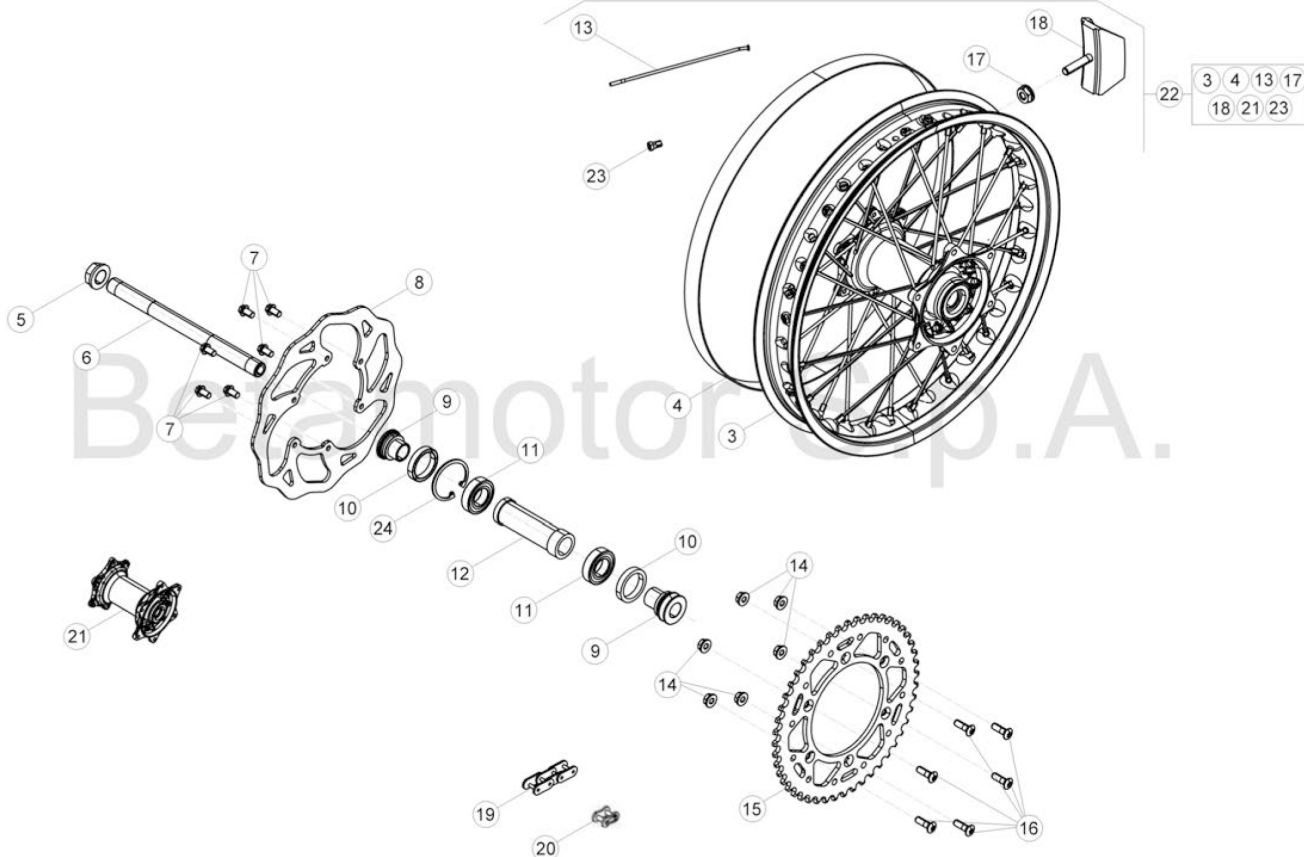

© Copyright 2016 Betamotor S.p.A.

Particolari non figuranti
25 26

番号	部品番号	個数	品名	価格
3	036.42.007.00.59	1	Rear wheel rim	
4	15.36000.0.00	1	R ホイルバンド 17/18*25	1,100
5	13.27120.0.00	1	スペシャルナット	2,000
6	25.55812.0.00	1	R ホイルスピンドル RR4T	7,400
7	0314.10430.0.00	6	スペシャルスクリュー M6*14	300
8	0314.20308.2.00	1	R ブレーキディスク RR/X-Trainer	19,300
9	0314.20020.0.00	2	ハブスペーサー LH RR4T	4,100
10	10.66000.0.00	2	オイルシール 35*47*7	850
11	0204.20040.0.00	2	シールベアリング 25*47*12	1,100
12	0314.20050.0.00	1	R ハブインナースペーサー RR4T	2,400
13	0364.20040.0.00	36	R スポーク X-Trainer	670
14	13.17123.0.00	6	ナット M8	180
15	0314.20380.0.00	1	R スプロケット Z48 RR4T/X-Trainer18	10,400
16	31.96827.0.00	6	スクリュー SPEC TGS TORXS M8*26	190
17	13.17120.0.00	1	ナット M8	140
18	15.17550.0.00	1	Tire fastener	
19	031.42.004.00.00	1	Chain P.112	
20	0314.20080.0.00	1	チェーンリンク 5/8.1/4	2,300
21	0314.20148.0.00	1	R ハブ with ベアリング RR2T	60,800
22	0364.20080.059	1	R ホイル ASSY X-Trainer	118,600
23	0364.20050.0.00	36	R ニップル X-Trainer	400
24	C012.60010.0.00	1	サークリップ 47*1.75	140
25	0264.20130.0.00	1	R スプロケット Z42 RR2T/XT 18	9,500
26	026.42.014.00.00	1	Chain P.110	



Beta
motorcycles

Tav.43A

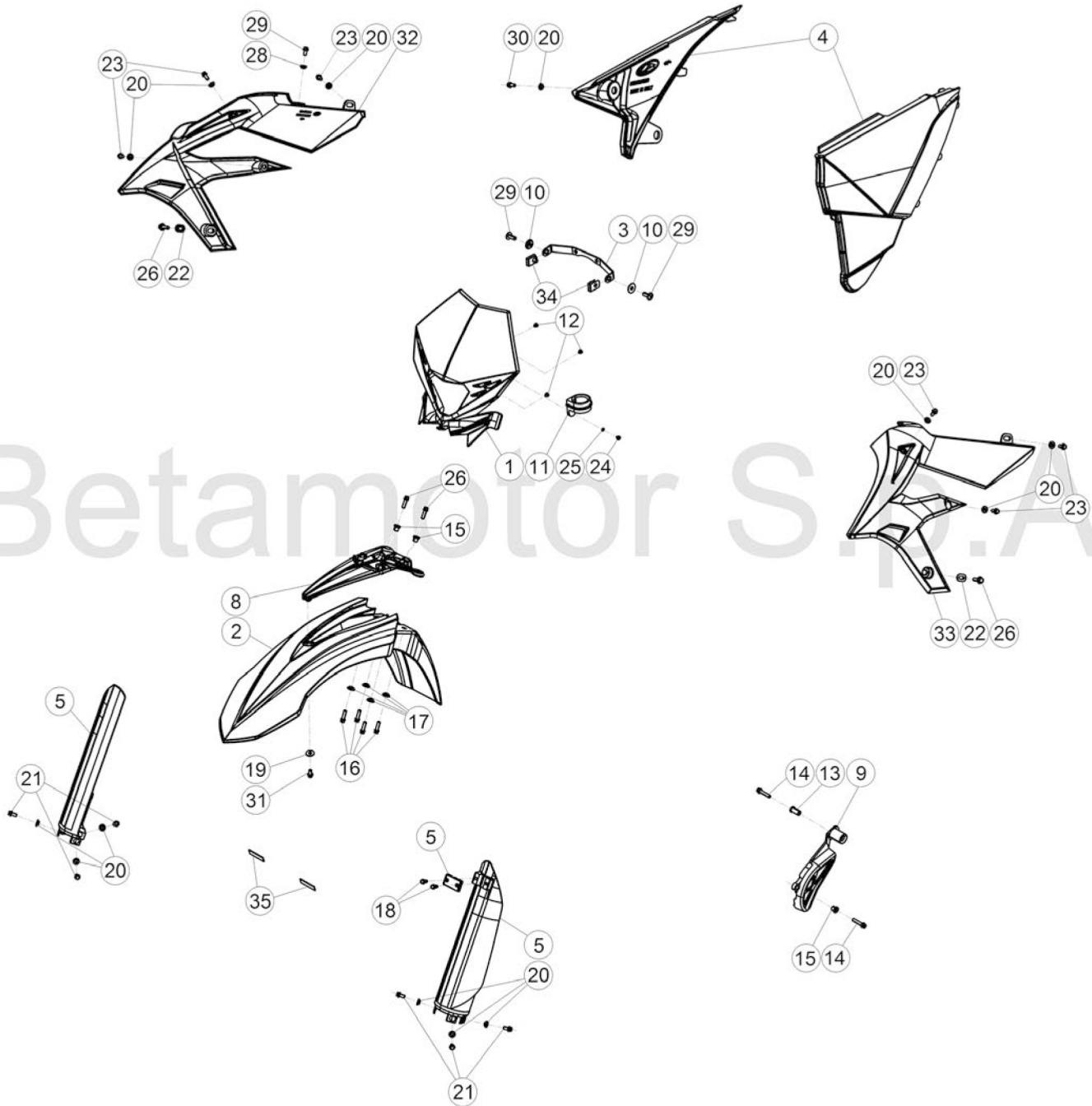

© Copyright 2016 Betamotor S.p.A.



Beta
motorcycles

番号	部品番号	個数	品名	価格
1	0204.30178.751	1	ヘッドライトマスク White RR/XT	4,800
1	0204.30178.759	1	ヘッドライトマスク Black RR/XT	4,800
1	0204.30178.797	1	ヘッドライトマスク Red RR/X-Trainer	5,500
2	0314.30341.097	1	Fフェンダー Red RR	7,300
2	0314.30341.051	1	Fフェンダー White RR	7,800
3	0364.30362.200	1	ヘッドライトマスクブラケット X-Trainer	3,400
4	0264.30210.097	1	エアボックスパネル Red	7,300
4	0264.30210.051	1	エアボックスパネル White X-Trainer	8,100
4	0264.30210.059	1	エアボックスパネル Black	7,300
5	0214.50080.097	1	フォークチューブプロテクションKIT Red	6,600
5	0214.50080.059	1	フォークチューブプロテクションKIT Black	6,400
8	0204.31411.059	1	Fマッドガードブラケット RR4T MY12	2,900
9	0204.30621.059	1	スプロケットカバー RR4T 10	3,500
10	0144.30410.000	2	フェンダースペーサー RR 10	1,900
11	25.24464.0.00	1	ヘッドライトホルダーブレーキホースガイド	2,400
12	31.26190.0.00	3	スクリュー 4*12	10
13	13.49189.0.00	1	スペーサー	650
14	11.50300.0.00	2	ボルト 6*30 RS CH8	90
15	13.49190.0.00	3	スペーサー	610
16	11.48025.0.00	4	ボルト 6*16	100
17	13.54841.0.00	4	スペーサー 6.5/10.0/16.0*4.3	780
18	31.79960.0.00	2	スクリュー 6*15	100
19	27.74786.0.00	1	ワッシャー	680
20	13.54820.0.00	14	スペーサー 6.5/9.0/13.5*4.8	320
21	11.47015.0.00	6	ボルト 6*12 RS CH8	100
22	0204.30120.000	2	スペーサー	920
23	31.95510.0.00	6	スクリュー TBCE 6*12	260
24	31.23566.0.00	1	スクリュー 4.5*9 プラスト	170
25	27.34650.0.00	1	ワッシャー 4*9	30
26	11.49070.0.00	4	ボルト 6*20 CH RS	230
28	13.62000.0.00	1	スペーサー	490
29	31.30035.0.00	3	スクリュー 6*16	150
30	11.48025.0.00	1	ボルト 6*16	100
31	11.46501.0.00	1	ボルト 6*10	100
32	0364.30021.097	1	タンクパネル RH X-Trainer 18	3,100
33	0364.30011.097	1	タンクパネル LH X-Trainer 18	3,100
34	25.60311.0.00	2	クリップナット M6	260
35	12.33062.0.00	2	サイドリフレクター RR	630



Tav.43B

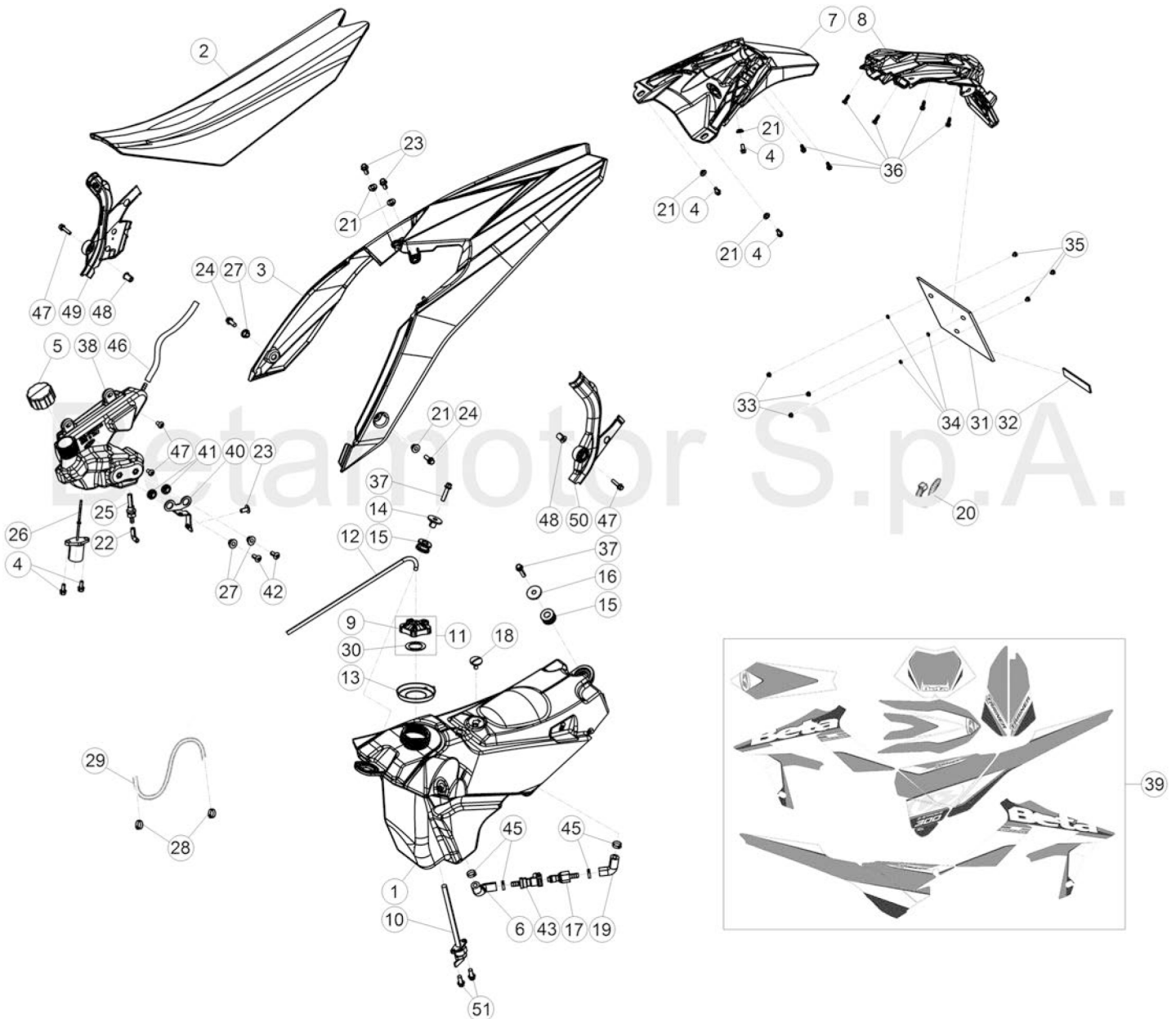

© Copyright 2017 Betamotor S.p.A.



番号	部品番号	個数	品名	価格
1	0364.30340.059	1	フューエルタンク X-Trainer 19	33,400
2	0364.30320.000	1	シート RR2T/4T/X-Trainer 17	28,200
3	0364.30031.097	1	R フェンダー Red X-Trainer	8,700
3	0364.30031.051	1	R フェンダー White X-Trainer	8,700
4	11.47015.0.00	5	ボルト 6*12 RS CH8	100
5	0364.30100.000	1	オイルタンクキャップ	930
6	0364.30120.000	1	フューエルチューブ	1,800
7	0364.30061.059	1	プレートサポート RR/XT	7,700
8	0204.30341.059	1	R プレートサポート	5,600
9	0364.30418.000	1	フューエルタンクキャップ RR/XT	4,000
10	0364.30390.000	1	フューエルコック X-Trainer 17	4,000
11	0364.30418.200	1	フューエルタンクキャップ ASSY RR/XT	4,000
12	0214.30060.000	1	タンクブリーザーバルブホース RR4T 125LC	820
13	0264.30290.000	1	フューエルタンクリング RR 17	670
14	0204.30020.000	1	フューエルタンクスペーサー RR4T 10	1,300
15	0323.70130.000	2	サイレントブロック EXパイプ RR4T	900
16	031.43.002.00.00	1	Spacer	
17	0364.30130.000	1	フューエルパイプコネクター オス	6,800
18	31.89010.0.00	1	スペシャルボルト シートロック	620
19	0364.30110.000	1	フューエルチューブ	1,400
20	15.14264.0.00	1	クランプ White	160
21	13.54820.0.00	6	スペーサー 6.5/9.0/13.5*4.8	320
22	0364.30220.000	1	オイルチューブ	290
23	31.95510.0.00	3	スクリュー TBCE 6*12	260
24	11.48025.0.00	2	ボルト 6*16	100
25	0364.30170.000	1	コネクター	1,600
26	0264.00190.000	1	フューエルレベルゲージ RR 16	12,300
27	13.62000.0.00	3	スペーサー	490
28	C070.80080.000	2	リング CE12	100
29	0264.30050.000	1	フューエルホース タンク/キャブ RR2T	2,000
30	031.43.116.00.00	1	Packing for cap	
31	0184.30101.059	1	ライセンスプレートブラケット	930
32	12.33086.0.00	1	リアリフレクター RR4T	780
33	13.11010.0.00	3	セルフブロッキングナット M5	120
34	27.36000.0.00	3	ワッシャー 5*11	70
35	31.29860.0.00	3	スクリュー 5*16	120
36	31.79960.0.00	6	スクリュー 6*15	100
37	11.50300.0.00	2	ボルト 6*30 RS CH8	90
38	0264.30071.051	1	オイルミックスタンク RR2T/XT300	8,200
39	0364.30408.200	1	デカールフルセット X-Trainer 18-19	21,000
40	036.43.021.22.00	1	Oil pump element	
41	16.34906.0.00	2	グロメット	580
42	31.30470.000	2	Screw 6x14 TBCE	
43	0314.00270.000	1	フューエルパイプコネクター	4,900
45	C071.60020.000	4	セルフロッククランプ NORMA 13/8 W4	380
46	0364.30281.400	6	チューブ RR2T/X-Trainer	1,700
47	11.49070.0.00	4	ボルト 6*20 CH RS	230
48	27.33740.0.00	2	リベット M6	540
49	036.43.027.10.59	1	RH frame protection	
50	036.43.026.10.59	1	LH frame protection	
51	11.46251.0.00	2	フランジボルト M5*12	100



Tav.44

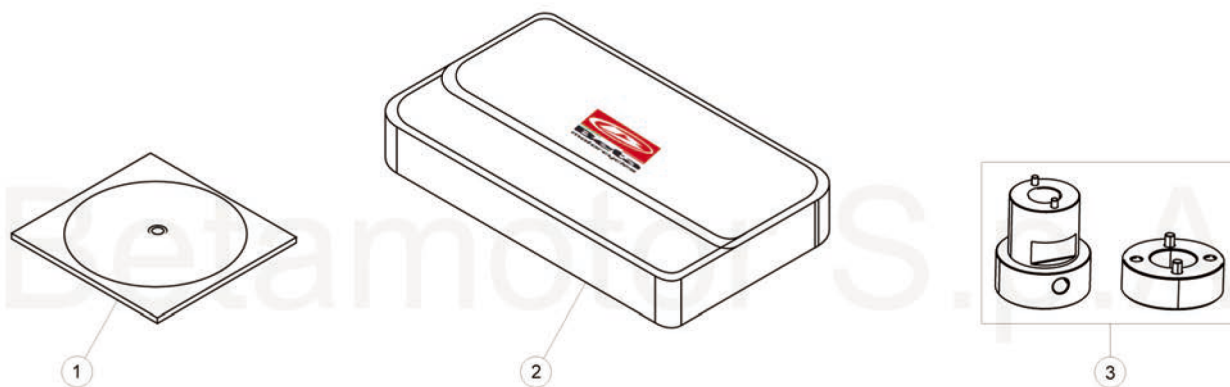

© Copyright 2016 Betamotor S.p.A.

番号	部品番号	個数	品名	価格
1	036.44.021.00.00	1	Owner s manual CD-Rom	
2	0364.40028.000	1	ツールセット X-Trainer	14,800
3	0364.40088.200	1	スペシャルツール X-Trainer	13,600



Beta
motorcycles